

05.08.2011

Cameră de Frânare cu Arc și Dublă Diafragmă Îmbunătățită

La cererea clienților, proiectul camerei de frânare cu arc și dublă diafragmă tip 16/24 a fost schimbat pentru a reflecta proiectul compact al tipului 20/24.

Această schimbare aduce următoarele **beneficii** pentru dumneavoastră:

Extinderea gamei de aplicare

- Îmbunătățirea proiectului arcului reduce lungimea arcului de frânare cu 12 mm. Acest lucru oferă o instalare mai ușoară, incluzând utilizările pentru vehicule cu zonă de montaj înghesuită



Costuri reduse datorită perioadei mai lungi de utilizare

- O conectare diafragmă/piston mai robustă și optimizarea tije de ghidare a pistonului asigură o funcționare mai bună – mai ales când condițiile de drum sunt proaste.
- Garniturile suplimentare opresc orice penetrare a apei la componentele de frânare – chiar dacă capacele pentru praf lipsesc.

Dorim să vă reamintim că aceste îmbunătățiri sosesc împreună cu schimbarea codului produsului:

16/24" existent	16/24" nou
925 384 001 0	925 384 010 0



Mai jos veți putea găsi o privire de ansamblu asupra celor mai importante camere de frânare cu arc și dublă diafragmă. Practic acestea pot fi montate pe toate remorcile cu frână pe disc.

De acum vă putem oferi și extensii ale țevilor pentru o montare ușoară atunci când spațiul este îngust.

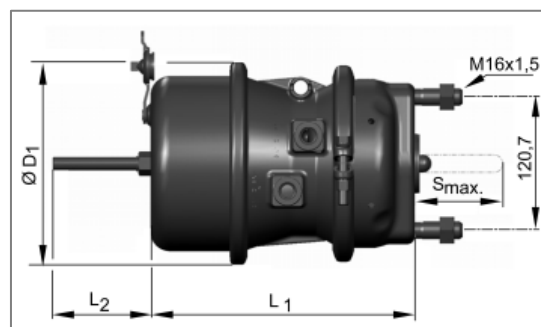

Tip	S max [mm]	L1 [mm]	L2 [mm]	Ø D1 [mm]	Numărul produsului	Extensia țevii
16/24"	57/57	229	89	184	925 384 010 0	925 384 050 2
20/24"	64/64	240,5	89	184	925 380 101 0	925 380 050 2

Vă rugăm să rețineți că aparatele competitorilor și produsele precedente trebuie să fie schimbate pe întreaga axă.

Vă rugăm transmiteți întrebările dumneavoastră la reprezentanții WABCO sau vizitați-ne la <http://www.wabco-auto.com>.