

Abtausch von Vario C – Anlagen

Mit der Marktinfo „Reparatur von ABS Anhängersystemen“ vom April letzten Jahres hatten wir bereits Reparatursätze zur Reparatur älterer Anhängfahrzeuge mit ABS Systemen vom Typ Vario C oder VCS vorgestellt.

Für Vario C Systeme haben wir jetzt einen zweiten, preisgünstigeren Reparatursatz entwickelt. Dieser Reparatursatz kann eingesetzt werden, wenn die vorhandenen Magnetventile aufgrund guten Zustands weiterverwendet werden können.

Im Folgenden beschreiben wir die bekannte und die neue Lösung im Vergleich.



Abbildung: Vario C

Reparatursatz 446 105 926 2

Die blau hinterlegten Teile sind in dem Reparatursatz enthalten.

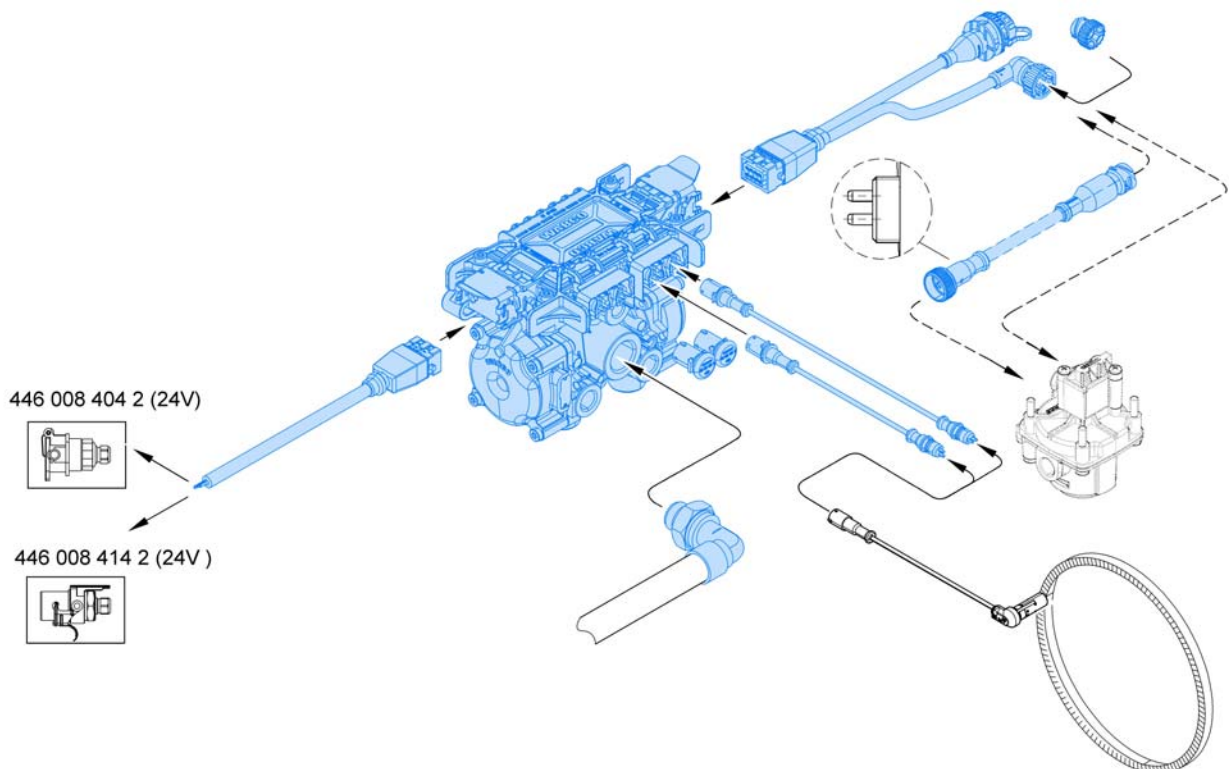

Mit dem Reparatursatz 446 105 926 2 erhalten Sie ein modernes VCS II Kompaktventil. Zur Umstellung der Anlage auf ein modernes Verkabelungssystem enthält es neue Sensor-Verlängerungskabel und das Versorgungskabel, an das der vorhandene ABS Stecker angebaut wird.

Durch den Einsatz der Kompakteinheit werden gleichzeitig die Modulatoren erneuert, was gerade bei älteren Fahrzeugen sinnvoll ist. Für Deichselanhänger (4S/3M Anlagen) ist der Anschluss eines weiteren ABS Relaisventils vorgesehen. Ein Adapter mit Kostal-Stecker liegt dem Kit bei. Sofern sich der vorhandene dritte Modulator in einem guten Zustand befindet, kann er weiterverwendet werden.

Reparatursatz 446 105 927 2

Die blau hinterlegten Teile sind in dem Reparatursatz enthalten.

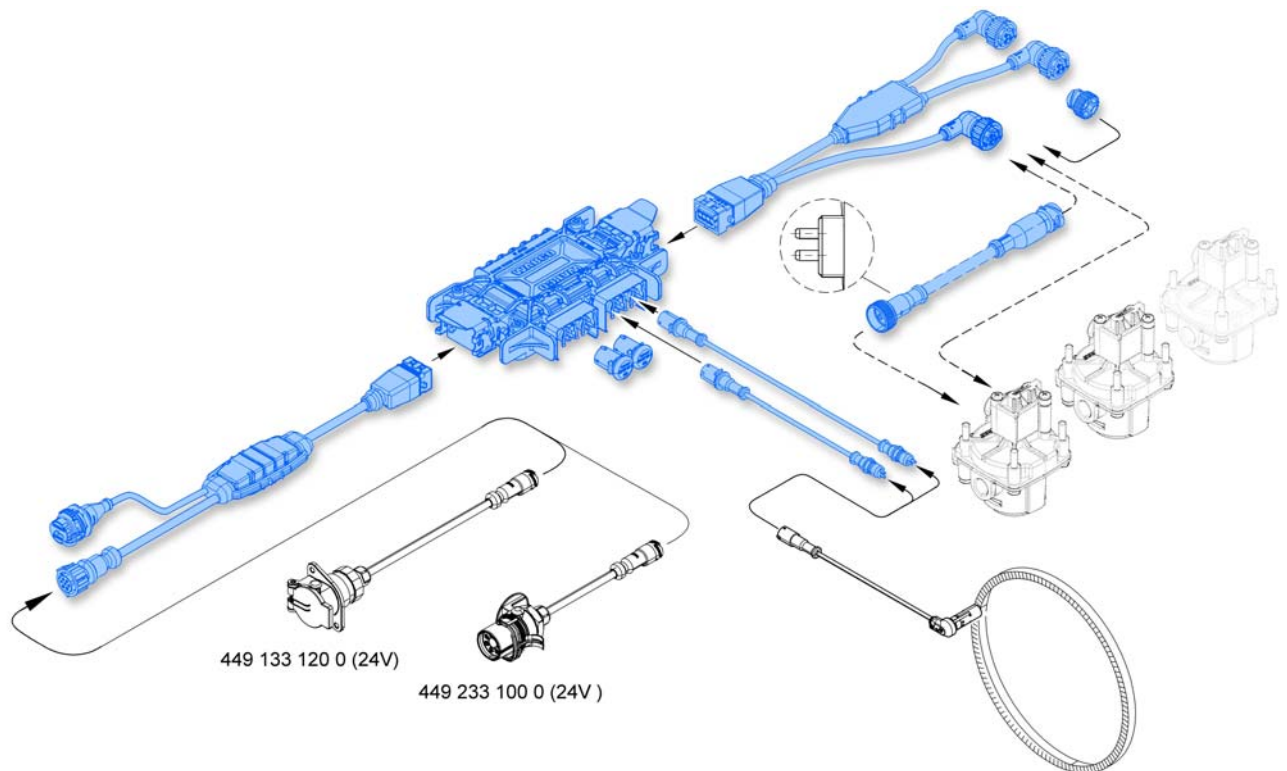

Mit dem neuen Reparatursatz 446 105 927 2 werden nur Kabel und Elektronik getauscht. Neben den Sensoren werden jetzt auch die Magnetventile mit Kostal- oder Bajonett-Steckern weiterverwendet.

Durch Verwendung der separaten VCS II Elektronik anstelle der Kompakteinheit ist diese Lösung preisgünstiger. Auch hier ist für Deichselanhänger (4S/3M Anlagen) der Anschluss des dritten Modulators möglich. Alle drei Magnetventile müssen vom selben Typ sein: entweder Magnetregelventile oder ABS-Relaisventile.

Die im Bild gezeigten Versorgungskabel sind nicht im Reparatursatz enthalten. Bitte bestellen Sie je nach Fahrzeugtyp das passende Kabel separat.

Der neue Reparatursatz ist ab sofort lieferbar.



In vielen Ländern ist nach dem Austausch eines ABS Systems eine Neuabnahme erforderlich. Bitte kontaktieren Sie zu diesem Thema ihre zuständige Behörde.
Das erforderliche VCS II - Gutachten erhalten Sie in INFORM unter www.wabco-auto.com

Bitte sprechen Sie Ihren WABCO Partner auf dieses Produkt an.