

Symbole & Signalwörter ♦ Symbols & Signal Words ♦ Symboles & Significations ♦ Simboli & Segnali ♦ Símbolos & Palabras de aviso

DANGER

de Unmittelbar drohende Gefährdung:
Schwere Personenschäden oder Tod
en Risk of danger: Severe personal injury or material loss
fr Risque de danger: Blessures graves ou perte de matériel
it Pericolo imminente: Danno fisico o materiale
es Riesgo de peligro: Daños severos tanto físicos como de materiales

WARNING

de Mögliche Gefährdung: Schwere Personenschäden oder Tod
en Possible dangers: Severe personal injuries or death
fr Dangers possibles: Blessures graves ou mortelles
it Possibile pericolo: danno fisico o mortale
es Posibles peligros: Daños físicos severos o muerte

CAUTION

de Unmittelbar drohende Gefährdung:
Personen oder Sachschäden
en Risk of danger: Personal injury or material loss
fr Risque de danger: Blessures ou perte de matériel
it Pericolo imminente: Danno fisico o materiale
es Riesgo de peligro: Daños físicos o de materiales



de Element mit angegebenen Drehmoment anziehen.
en Fasteners must be tightened to a specific torque.
fr Les fixations doivent être serrées à un couple spécifique.
it I fissaggi devono essere stretti ad una coppia di serraggio specifica.
es Los cierres deben apretarse a un par de apriete determinado.

NOTE:

de Anweisung/Information für eine korrekte Reparatur
en Instruction/Information for a correct repair
fr Instruction/Information pour une réparation correcte
it Istruzioni/Informazioni per una corretta riparazione
es Instrucciones/Información para una correcta reparación

Sicherheitshinweise ♦ Safety Instructions ♦ Consignes de sécurité ♦ Informazioni di sicurezza ♦ Normas de seguridad

WARNING

de

- **Reparaturarbeiten an Geräten eines Fahrzeugsicherheits-Systems darf nur qualifiziertes Personal einer Fachwerkstatt durchführen.**
- Leisten Sie den Vorgaben und Anweisungen des Fahrzeugherstellers unbedingt Folge.
- Halten Sie Unfallverhütungsvorschriften des Betriebes sowie nationale Vorschriften ein.
- Verwenden Sie ausschließlich von WABCO oder vom Fahrzeughersteller freigegebene Ersatzteile.
- Beginnen Sie die Reparatur erst dann, wenn Sie alle Informationen, die für die Reparatur notwendig sind, gelesen und verstanden haben.
Zusätzlich benötigte Dokumente: Prüfanweisung, Ersatzteilblatt, Allgemeine Reparatur- und Prüfhinweise (815 020 109 3) zu finden auf www.wabco-auto.com mittels Eingabe der Produktnummer des Gerätes bzw. Druckschriftennummer in INFORM.
- Prüfen Sie jedes reparierte Gerät - gemäß Prüfanweisung - an einer adäquaten Einrichtung auf Funktionstüchtigkeit und Dichtigkeit.

WARNING

en

- **Only qualified personnel of a specialist workshop are authorized to perform repair work on a vehicle's security system.**
- Absolutely follow specifications and instructions of vehicle manufacturer.
- Keep to company's relevant accident prevention regulations and national regulations.
- Use only spare parts released by WABCO or vehicle manufacturer.
- Always start repair work only when you have read and understood all information required for repair. Documents additionally needed: Test Instruction, Spare Parts List, General Repair and Test Hints (815 010 109 3) to be found on www.wabco-auto.com by entering product number of the device or the publication number in INFORM.
- Check each repaired equipment for functional efficiency and tightness on an adequate facility according to the test instruction.

WARNING

fr

- **Uniquement le personnel qualifié d'un atelier agréé WABCO est autorisé à effectuer la réparation sur les systèmes de sécurité d'un véhicule.**
- Respecter toujours les prescriptions et instructions du constructeur du véhicule.
- Veillez aux règlements de prévention des accidents indiqués par votre société et aux règlements nationaux.
- Employez seulement les pièces de rechange WABCO ou du constructeur du véhicule.
- Commencez toujours le travail de réparation seulement après avoir lu et compris toutes les informations indiquées pour la réparation.
Documentation complémentaire nécessaire : Instruction d'essai, liste des pièces détachées, instructions de réparation et conseils d'essai (815 030 109 3) en tapant la référence du produit ou le numéro de la publication dans INFORM sur internet : www.wabco-auto.com
- Examinez chaque appareil réparé pour s'assurer de l'efficacité fonctionnelle et l'étanchéité selon l'instruction d'essai.

WARNING

it

- **Soltanto il personale qualificato delle officine specializzate è autorizzato ad effettuare le riparazioni sui sistemi di sicurezza dei veicoli.**
- E' assolutamente necessario seguire le istruzioni e le specifiche del costruttore del veicolo.
- Attenersi alle norme nazionali e aziendali in merito alla prevenzione degli infortuni.
- Usare solo ricambi originali WABCO o del costruttore del veicolo.
- Effettuare la riparazione solamente dopo aver letto e capito tutte le informazioni richieste per la riparazione.
Ulteriori informazioni necessarie: istruzioni di collaudo, catalogo dei ricambi, cenni generali sulla riparazione e test (815 050 109 3) possono essere trovati sul sito www.wabco-auto.com alla voce INFORM entrando per codice del dell'apparecchio o per numero della pubblicazione.
- Controllare la funzionalità e l'efficienza di ogni apparecchiatura riparata secondo le istruzioni riportate nel manuale di collaudo.

WARNING

es

- **Sólo el personal cualificado de un taller especializado está autorizado para realizar las tareas en sistemas de seguridad de vehículos.**
- Atenerse exactamente a las indicaciones e instrucciones del fabricante del vehículo.
- Siga las regulaciones y normas acerca de prevención de riesgos laborales de su empresa y de su país.
- Utilice piezas de repuesto suministradas por WABCO o el fabricante del vehículo.
- Comience la reparación sólo cuando haya leído y comprendido las instrucciones de reparación. Documentos adicionales necesarios: Instrucciones de comprobación, listas de despiece, consejos generales de comprobación y reparación (815 040 109 3), los cuales pueden encontrarse en www.wabco-auto.com, introduciendo la referencia del aparato o la referencia de la publicación en la aplicación INFORM.
- Compruebe la eficacia de funcionamiento y de ajuste de cada equipo reparado en unas instalaciones adecuadas según las instrucciones de comprobación.

für Geräte:
 for devices:
 pour appareils:
 per apparecchi:
 para aparatos:

965 001 007 0
 008
 014

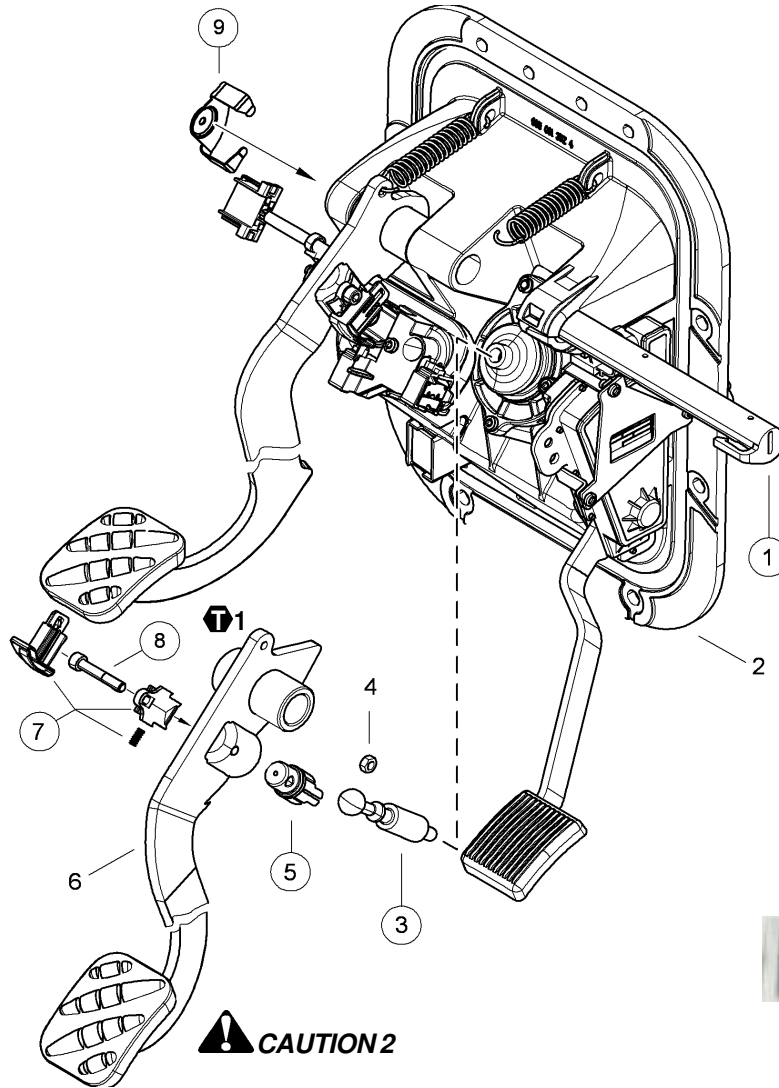

T1 M = 4 ± 0,6 Nm

CAUTION 1

NOTE 2



CAUTION 1

- de Welle Pos. 1 nicht mit einem Werkzeug (Hammer usw.) einschlagen.
- en Don't use a tool for the assembly of the pin ref. no. 1 (hammer etc.).
- fr Montage de l'axe 1 avec un outil (marteau, maillet ...) interdit.
- it Non utilizzare nessun strumento per il montaggio dell'asse rif. N° 1 (martello, etc..)
- es No utilice herramienta alguna para el montaje del pasador ref. 1 (martillo, etc.)

CAUTION 2

- de Achten Sie auf den richtigen Sitz des Pedalüberzuges. Stellen Sie sicher, dass der Pedalüberzug ringsherum über die Pedalplatte gezogen ist.
- en Check after assembly that the pad flanges are in right position under the pedal.
- fr Vérifier après montage que les rebords du patin sont bien positionnés sous la pédale.
- it Dopo l'assemblaggio controllare che il bordo della copertura sia calzato correttamente sotto il profilo del pedale.
- es Compruebe después del montaje que los bordes del protector de goma encajen correctamente debajo del pedal.

NOTE 1

- de Fetten Sie die Dicht- und Gleitflächen mit RHF 1 (830 502 076 4) ein.
- en Sealing and sliding surfaces have to be lubricated with RHF 1 (830 502 076 4)
- fr Les surfaces d'étanchéité et de frottement doivent être graissées avec RHF 1 (830 502 076 4)
- it Superfici (di tenuta e di scorrimento) utilizzare il lubrificante RHF 1 (830 502 076 4)
- es Las juntas y las superficies deslizantes deben lubricarse con RHF 1 (830 502 076 4)

○ = Les pièces sont dans la pochette
 ○ = Particolare contenuto nel corredo

○ = Diese Teile sind im Reparatursatz enthalten
 ○ = These parts are included in the repair kit
 ○ = Estas piezas están incluidas en el conj. de reparación

○ = Les pièces sont dans la pochette
○ = Particolare contenuto nel corredo

○ = Diese Teile sind im Reparatursatz enthalten
○ = These parts are included in the repair kit
○ = Estas piezas están incluidas en el conj. de reparación

de Demontage

Bewegen Sie die Halterung nach oben.
Drücken Sie die Welle (1) heraus und entnehmen Sie das Pedal (6) aus der Halterung.
Entfernen Sie die Schraube (8). Legen Sie die Stütze(7) und das Pedal beiseite.

Montage

Stecken Sie das Pedal (6) wieder in die passende Aufnahme an der Halterung und positionieren Sie die Stütze (7) am Pedal (6).
Ziehen sie die Schraube (8) mit $M = 4 \pm 0,6$ Nm am Pedal (6) fest.
Schieben Sie die eingefettete Welle (1) mit der Hand ein.
Überprüfen Sie die Arretierung.

HINWEIS

Die Klammer (9) muss unbedingt vor Montage der Achse auf der Platine angebracht werden. Der Zapfen der Pedalachse, der durch die Klammer geht, garantiert die korrekte Montage der Klammer.

en Disassembling

Move the fastener upwards.
Push the fastening pin (1) out and remove the pedal (6) from the assembly.
Remove the screw (8).
Set the bracket (7) and the pedal (6) off to the side.

Installing

Insert the pedal (6) into the respective fixture on the holder again and attach the bracket (7) to the pedal (6).
Insert the lubricated shaft (1) by hand.
Check the adjustment.

HINT

It is essential that the clamp (9) is mounted on the mounting plate before the axle is installed. The tenon of the pedal spindle that is passed through the clamp guarantees correct installation of the clamp.

fr Démontage

Déplacer la fixation vers le haut.
Repousser l'arbre (1) pour le faire sortir et retirer la pédale (6) de la fixation.
Enlever la vis (8).

Poser le support (7) et la pédale (6) de côté.

Montage

Enfoncer à nouveau la pédale (6) dans le logement adéquat sur la fixation et positionner le support (7) sur la pédale (6). Serrer la vis (8) avec $M = 4 \pm 0,6$ Nm sur la pédale (6). Repousser à la main l'arbre (1) graissé. Vérifier le blocage.

NOTE

Le clip (9) doit être impérativement assemblé sur la platine avant le montage de l'axe. Le téton de l'axe de la pédale qui traverse le clip garantit le bon montage du clip.

it Smontaggio

Spostare il supporto verso l'alto.
Premere fuori l'albero (1) e rimuovere quindi il pedale (6) dal supporto.
Rimuovere la vite (8).
Mettere da parte il sostegno (7) e il pedale (6).

Montaggio

Inserire nuovamente il pedale (6) nella presa adatta sul supporto e posizionare quindi il sostegno (8) nel pedale (6).
Stringere la vite (8) ad una coppia di $M = 4 \pm 0,6$ Nm nel pedale (6).
Introdurre manualmente l'albero ingrassato (1).
Controllare l'arresto.

NOTA

È essenziale che il morsetto (9) sia montato sulla piastra di montaggio prima che l'asse venga installato. La parte maschio del pedale, che viene fatta passare attraverso il morsetto, garantisce una corretta installazione del morsetto.

es Desmontaje

Mueva el elemento de sujeción hacia arriba.
Empuje el eje (1) hacia fuere y extraiga el pedal (6) del elemento de sujeción.
Extraiga el tornillo (8).
Coloque el soporte (7) y el pedal (6) a un lado.

Montaje

Vuelva a montar el pedal (6) en el alojamiento correspondiente del elemento de sujeción y coloque el soporte (7) en el pedal (6).
Apriete el tornillo (8) a $M = 4 \pm 0,6$ Nm al pedal (6).
Introduzca el eje (1) engrasado con la mano.
Compruebe si está bien colocado.

NOTA

Es esencial (9) que la abrazadera esté montada en la pletina antes de que el árbol esté instalado. La espiga del husillo del pedal que se pasa a

NOTE 1

de Schlagen Sie die Welle (1) niemals mit einem Werkzeug (Hammer etc.) ein.
en Never strike the shaft (1) with a tool (hammer, etc.).
fr Ne jamais frapper sur l'arbre (1) avec un outil (marteau, etc.).
it Non battere mai dentro l'albero (1) con un utensile (martello, ecc.).
es No golpee el eje (1) con otra herramienta (martillo, etc.).

NOTE 2

de Fetten Sie die Dicht- und Gleitflächen mit **RHF 1** (830 502 076 4) ein.
en Sealing and sliding surfaces have to be lubricated with **RHF 1** (830 502 076 4).
fr Lubrifier les surfaces d'étanchéité et de frottement avec **RHF 1** (830 502 076 4).
it Ingrassare le superfici di tenuta e scorrimento con **RHF 1** (830 502 076 4).
es Engrase las juntas y las superficies de contacto **RHF 1** (830 502 076 4).

○ = Les pièces sont dans la pochette
○ = Particolare contenuto nel corredo

○ = Diese Teile sind im Reparatursatz enthalten
○ = These parts are included in the repair kit
○ = Estas piezas están incluidas en el conj. de reparación