

Symbole & Signalwörter ♦ Symbols & Signal Words ♦ Symboles & Significations ♦ Simboli & Segnali ♦ Símbolos & Palabras de aviso

DANGER

- de Unmittelbar drohende Gefährdung:
Schwere Personenschäden oder Tod
- en Risk of danger: Severe personal injury or material loss
- fr Risque de danger: Blessures graves ou perte de matériel
- it Pericolo imminente: Danno fisico o materiale
- es Riesgo de peligro: Daños severos tanto físicos como de materiales

WARNING

- de Mögliche Gefährdung: Schwere Personenschäden oder Tod
- en Possible dangers: Severe personal injuries or death
- fr Dangers possibles: Blessures graves ou mortelles
- it Possibile pericolo: danno fisico o mortale
- es Posibles peligros: Daños físicos severos o muerte

CAUTION

- de Unmittelbar drohende Gefährdung:
Personen oder Sachschäden
- en Risk of danger: Personal injury or material loss
- fr Risque de danger: Blessures ou perte de matériel
- it Pericolo imminente: Danno fisico o materiale
- es Riesgo de peligro: Daños físicos o de materiales

- de Element mit angegebenen Drehmoment anziehen.
- en Fasteners must be tightened to a specific torque.
- fr Les fixations doivent être serrées à un couple spécifique.
- it I fissaggi devono essere stretti ad una coppia di serraggio specifica.
- es Los cierres deben apretarse a un par de apriete determinado.

NOTE:

- de Anweisung/Information für eine korrekte Reparatur
- en Instruction/Information for a correct repair
- fr Instruction/Information pour une réparation correcte
- it Istruzioni/Informazioni per una corretta riparazione
- es Instrucciones/Información para una correcta reparación

Sicherheitshinweise ♦ Safety Instructions ♦ Consignes de sécurité ♦ Informazioni di sicurezza Normas de seguridad

WARNING

- Reparaturarbeiten an Geräten eines Fahrzeugsicherheits-Systems darf nur qualifiziertes Personal einer Fachwerkstatt durchführen.**
- Leisten Sie den Vorgaben und Anweisungen des Fahrzeugherstellers unbedingt Folge.
 - Halten Sie Unfallverhütungsvorschriften des Betriebes sowie nationale Vorschriften ein.
 - Verwenden Sie ausschließlich von WABCO oder vom Fahrzeughersteller freigegebene Ersatzteile.
 - Beginnen Sie die Reparatur erst dann, wenn Sie alle Informationen, die für die Reparatur notwendig sind, gelesen und verstanden haben.
- Zusätzlich benötigte Dokumente: Prüfanweisung, Ersatzteilblatt, Allgemeine Reparatur- und Prüfhinweise (815 020 109 3) zu finden auf www.wabco-auto.com mittels Eingabe der Produktnummer des Gerätes bzw. Druckschriftennummer in INFORM.
- Prüfen Sie jedes reparierte Gerät - gemäß Prüfanweisung - an einer adäquaten Einrichtung auf Funktionstüchtigkeit und Dichtigkeit.

de

WARNING

- Only qualified personnel of a specialist workshop are authorized to perform repair work on a vehicle's security system.**
- Absolutely follow specifications and instructions of vehicle manufacturer.
- Keep to company's relevant accident prevention regulations and national regulations.
- Use only spare parts released by WABCO or vehicle manufacturer.
- Always start repair work only when you have read and understood all information required for repair. Documents additionally needed: Test Instruction, Spare Parts List, General Repair and Test Hints (815 010 109 3) to be found on www.wabco-auto.com by entering product number of the device or the publication number in INFORM.
- Check each repaired equipment for functional efficiency and tightness on an adequate facility according to the test instruction.

en

WARNING

- Uniquement le personnel qualifié d'un atelier agréé WABCO est autorisé à effectuer la réparation sur les systèmes de sécurité d'un véhicule.**
 - Respecter toujours les prescriptions et instructions du constructeur du véhicule.
 - Veillez aux règlements de prévention des accidents indiqués par votre société et aux règlements nationaux.
 - Employez seulement les pièces de rechange WABCO ou du constructeur du véhicule.
 - Commencez toujours le travail de réparation seulement après avoir lu et compris toutes les informations indiquées pour la réparation.
- Documentation complémentaire nécessaire : Instruction d'essai, liste des pièces détachées, instructions de réparation et conseils d'essai (815 030 109 3) en tapant la référence du produit ou le numéro de la publication dans INFORM sur internet : www.wabco-auto.com
- Examinez chaque appareil réparé pour s'assurer de l'efficacité fonctionnelle et l'étanchéité selon l'instruction d'essai.

fr

WARNING

- Soltanto il personale qualificato delle officine specializzate è autorizzato ad effettuare le riparazioni sui sistemi di sicurezza dei veicoli.**
 - E' assolutamente necessario seguire le istruzioni e le specifiche del costruttore del veicolo.
 - Attenersi alle norme nazionali e aziendali in merito alla prevenzione degli infortuni.
 - Usare solo ricambi originali WABCO o del costruttore del veicolo.
 - Effettuare la riparazione solamente dopo aver letto e capito tutte le informazioni richieste per la riparazione.
- Ulteriori informazioni necessarie: istruzioni di collaudo, catalogo dei ricambi, cenni generali sulla riparazione e test (815 050 109 3) possono essere trovati sul sito www.wabco-auto.com alla voce INFORM entrando per codice del dell'apparecchio o per numero della pubblicazione.
- Controllare la funzionalità e l'efficienza di ogni apparecchiatura riparata secondo le istruzioni riportate nel manuale di collaudo.

it

WARNING

- Sólo el personal cualificado de un taller especializado está autorizado para realizar las tareas en sistemas de seguridad de vehículos.**
- Atenerse exactamente a las indicaciones e instrucciones del fabricante del vehículo.
- Siga las regulaciones y normas acerca de prevención de riesgos laborales de su empresa y de su país.
- Utilice piezas de repuesto suministradas por WABCO o el fabricante del vehículo.
- Comience la reparación sólo cuando haya leído y comprendido las instrucciones de reparación. Documentos adicionales necesarios: Instrucciones de comprobación, listas de despiece, consejos generales de comprobación y reparación (815 040 109 3), los cuales pueden encontrarse en www.wabco-auto.com, introduciendo la referencia del aparato o la referencia de la publicación en la aplicación INFORM.
- Compruebe la eficacia de funcionamiento y de ajuste de cada equipo reparado en unas instalaciones adecuadas según las instrucciones de comprobación.

es

für Geräte:
for devices:
pour appareils:
per apparecchi:
para aparatos:
960 731 001 0

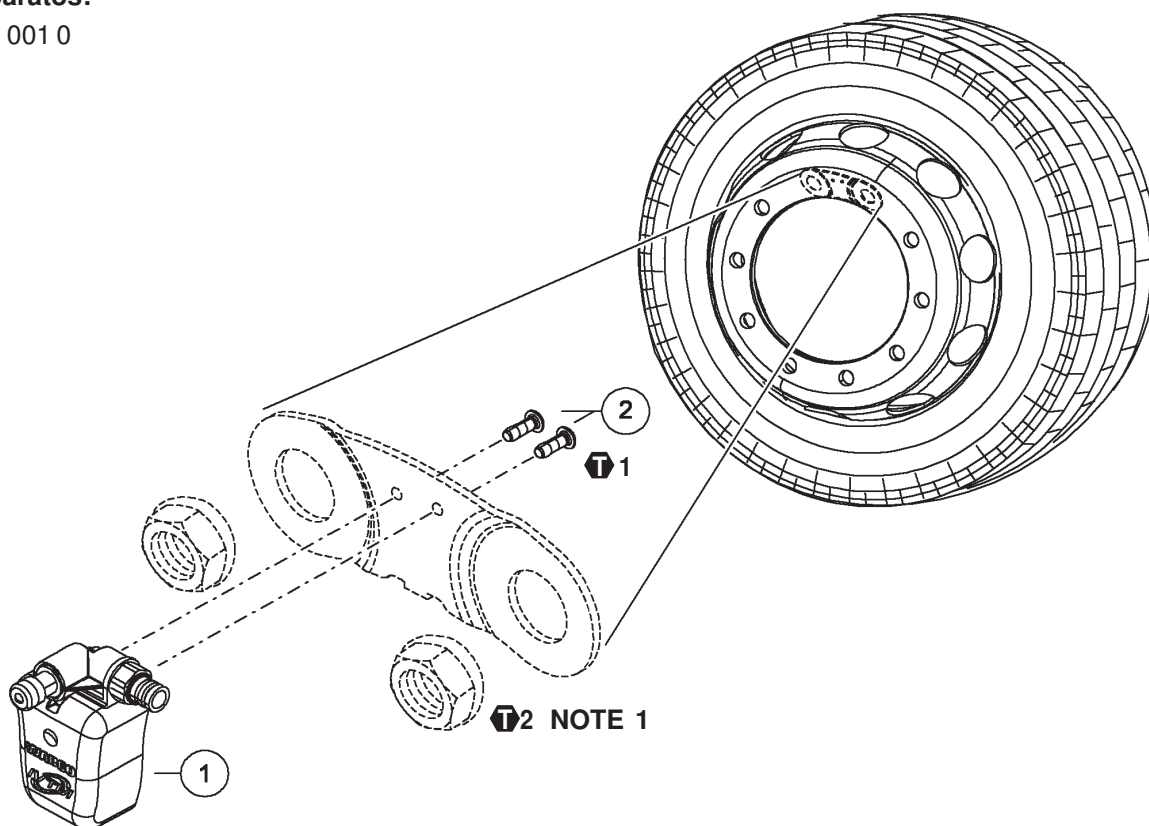

T1 M = 2,5 ± 0,2 Nm

T2 NOTE 1

de Beachten Sie die Hinweise des Fahrzeugherstellers.
en Please follow the vehicle manufacturer's instructions.
fr Respecter les instructions données par le constructeur du véhicule.
it Osservare le indicazioni del costruttore dell'automobile.
es Por favor, considere las instrucciones del fabricante del vehículo.

○ = Les pièces sont dans la pochette
○ = Particolare contenuto nel corredo

○ = Diese Teile sind im Reparatursatz enthalten
○ = These parts are included in the repair kit
○ = Estas piezas están incluidas en el conj. de reparación

en

- Any screws which have already been tightened are not allowed to be used again; screws to be tightened only once.
- Only the screws included in the delivery are permitted for use.
- Min. length of engagement 9 mm, corresponding to max. thickness of sheet 3 mm.
- Tightening torque 2,6 ±0,3 Nm (1.9 ±0.29 lbf ft), use of calibrated torque wrench is mandatory.
- Ensure sufficient fatigue limit and corrosion protection for the support sheet applied.
- WABCO does not assume any liability for the material and design of the support sheet applied.
- Connecting hose to be checked for damages and exchanged if required.
- New parameterization of the wheel module ID code in the ECU to be made by means of PC diagnosis.
- For further information see also IVTM service and installation booklet.

de

- Einmal befestigte Schrauben nicht wiederverwenden, Schrauben jeweils nur einmal festziehen.
- Nur die mitgelieferten Schrauben verwenden.
- Tragende Gewindelänge mindestens 9 mm, entsprechend max. Blechdicke 3 mm.
- Anzugsmoment 2,6 ±0,3 Nm, unbedingt geprüften Drehmomentschlüssel verwenden.
- Ausreichende Dauerfestigkeit und Korrosionsschutz des verwendeten Halblechs gewährleisten.
- WABCO übernimmt keine Haftung für Material und Konstruktion des verwendeten Halblechs.
- Verbindungsschlauch auf Beschädigungen prüfen und ggf. austauschen.
- ID-Code des neuen Radmoduls mittels PC-Diagnose in der ECU neu parametrieren.
- Siehe auch IVTM-Service- und Installationsbroschüre für weitere Hinweise.

es

- Los tornillos que han sido ya apretados no deben usarse de nuevo, los tornillos sólo se utilizan una vez.
- Sólo los tornillos incluidos en el pedido son los que se permiten utilizar.
- Longitud mínima de unión 9 mm, correspondiente al grosor máximo de la lámina de 3 mm.
- Par de apriete 2,6 ±0,3 Nm (1.9 ±0.29 lbf ft), el uso de una llave dinamométrica es obligatorio.
- Asegure tanto un límite de resistencia suficiente como una protección contra la corrosión de la lámina de apoyo empleada.
- WABCO no asume ninguna responsabilidad acerca del material y del diseño de la lámina de apoyo empleada.
- Los daños de las tuberías deben comprobarse, procediendo a las sustituciones pertinentes en caso necesario.
- Una nueva parametrización de los módulos de rueda - códigos ID- en la ECU debe realizarse por medio de la diagnosis por PC.
- Para más información consulte el catálogo de servicio e instalación de IVTM.

fr

- Ne pas réutiliser les vis usagées, les vis ne doivent être serrées qu'une seule fois
- Prière d'utiliser que les vis incluses dans la livraison.
- Longueur minimale en prise 9 mm, correspondant à une épaisseur maximale de tôle de 3 mm
- Couple de serrage 2,6 ±0,3 Nm, l'utilisation d'une clé dynamométrique calibrée est absolument requise.
- Garantir une résistance limite de fatigue et une protection contre la corrosion suffisantes pour le support utilisé.
- WABCO n'assume pas la responsabilité pour le matériel et la construction du support utilisé.
- Vérifier, si le tuyau de connexion est endommagé et l'échanger si nécessaire.
- Nouveau paramétrage du code ID du module roue dans l'UCE à effectuer à l'aide du diagnostic PC.
- Pour de plus amples informations cf. brochure service et installation IVTM.

it

- Non riutilizzare le viti già serrate in precedenza: le viti devono essere serrate solamente una volta.
- Utilizzare solamente le viti comprese nella fornitura.
- Lunghezza minima del filetto 9 mm, corrispondente ad uno spessore massimo della lamiera di 3 mm.
- Coppia di serraggio 2,6 ±0,3 Nm, è obbligatorio utilizzare una chiave dinamometrica calibrata.
- Garantire un sufficiente livello di resistenza alla fatica e alla corrosione per il supporto in lamiera utilizzato.
- WABCO non si assume alcuna responsabilità per il materiale e la realizzazione del supporto in lamiera utilizzato.
- Verificare che il tubicino di collegamento non sia danneggiato ed, eventualmente, sostituirlo
- Effettuare la nuova parametrizzazione dell'identificatore del modulo ruota nell'ECU (centralina elettronica) per mezzo del PC di diagnosi.
- Per altre informazioni vedere anche brochure Manutenzione ed installazione IVTM.

○ = Les pièces sont dans la pochette
○ = Particolare contenuto nel corredo

○ = Diese Teile sind im Reparaturatz enthalten
○ = These parts are included in the repair kit
○ = Estas piezas están incluidas en el conj. de reparación