

# WABCO



## **Automatischer Gestängesteller Type „NASA“** **Automatic Slack Adjuster** 433 206 . . . 0

Montageanleitung (Motorwagen)  
Assembly Instructions (Trucks)

# WABCO

**Automatischer Gestängesteller**  
Type „NASA“ 433 206 . . . 0  
**Automatic Slack Adjuster**

**Ersteinbau (Motorwagen)**  
**First Installation (Trucks)**

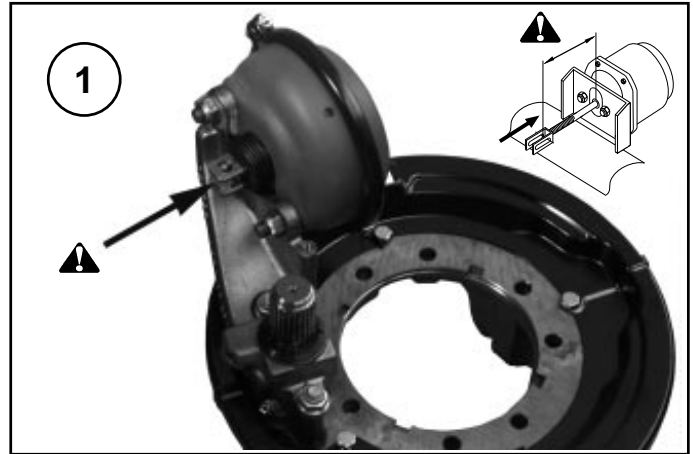

Zylinder in Ausgangsstellung bringen  
Locate cylinder in the starting position

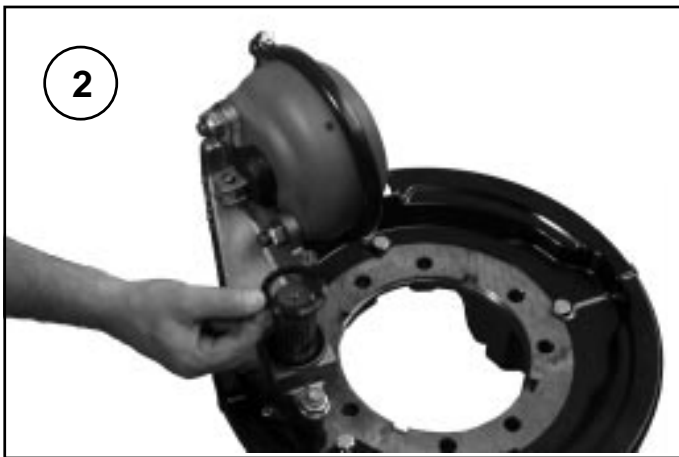

Evt. Abstandsscheibe montieren  
If necessary, fit spacing washer

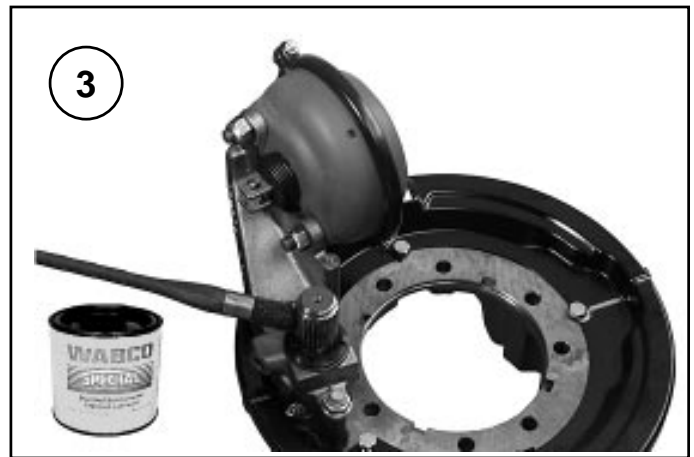

Welle einfetten (z.B. mit RHF1 Bestellnummer 830 502 075 4)  
Grease shaft (e.g. with RHF1 part number 830 502 075 4)



Halter in markierte Position bringen  
Locate bracket in the marked position

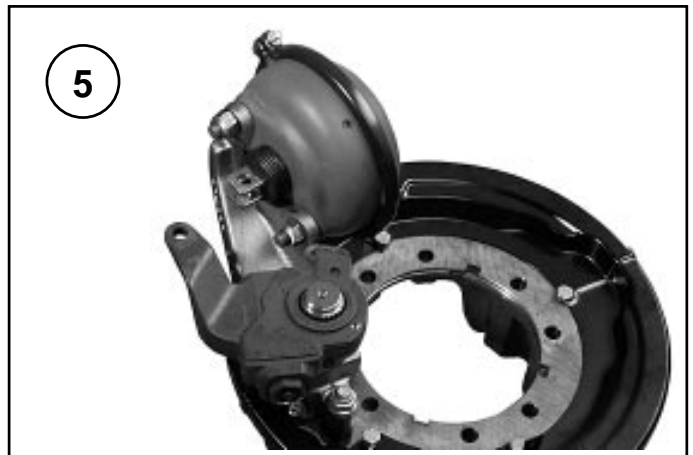

Gestängesteller aufstecken  
Attach slack adjuster

 In dieser Stellung halten bis Arbeitsgang Bild ® abgeschlossen ist  
Hold in this position until operation completed picture ®

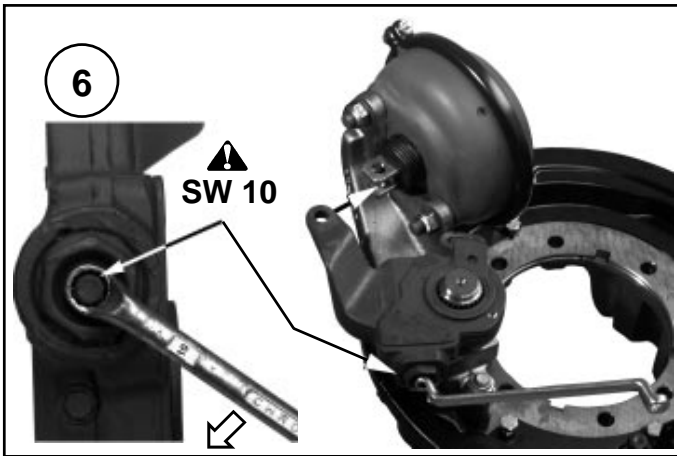

Durch Rechtsdrehung der Schneckenwelle SW 10 Gestängesteller in Position bringen  
Bring slack adjuster to the correct position by turning the worm shaft SW 10

**⚠ Nicht an SW 30 drehen! / do not turn SW 30!**

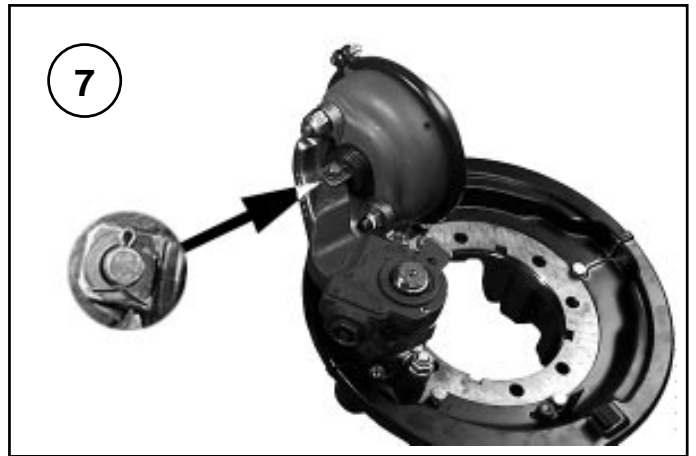

Bolzen einstecken und Splinte sichern  
To insert bolt and to safety-split pin

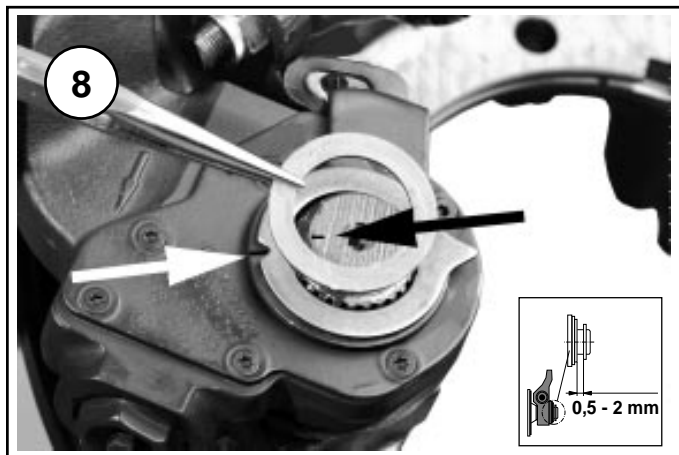

Verschleißanzeige (entsprechend Markierung) und Distanzscheibe montieren (Spiel 0,5 - 2 mm beachten)  
Fit wear indicator (according to the marks) and spacing disc  
(Notice: clearance 0,5 - 2 mm)

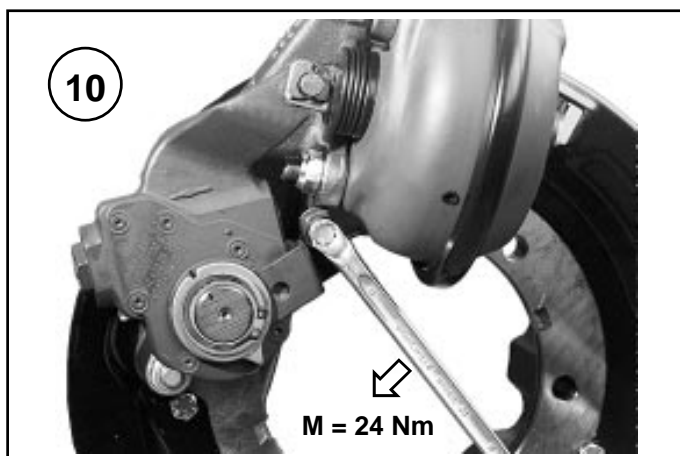

Hebel am Festpunkt anschrauben  
Lever to be screwed on the fixing point

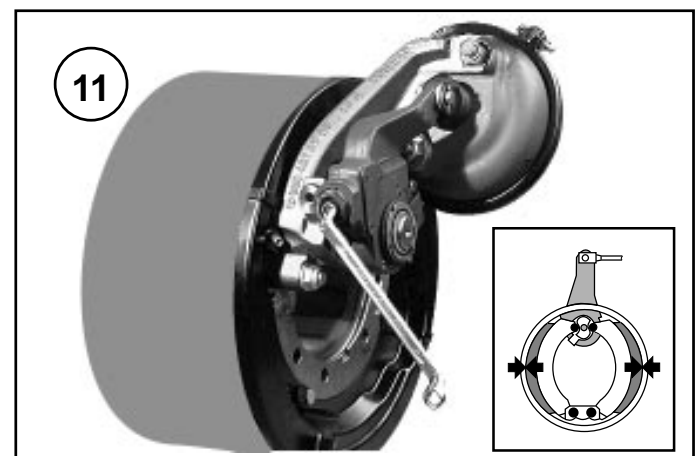

Spiel nach Angaben des Herstellers einstellen  
Clearance to be adjusted according to manufacturer's indications

# WABCO

**Automatischer Gestängesteller**  
Type „NASA“ 433 206 . . . 0  
**Automatic Slack Adjuster**

**Belagwechsel (Motorwagen)**  
**Changing the brake linings (Trucks)**

**Belagwechsel:**  
**Gestängesteller muß nicht abgebaut**  
**werden**

**Changing the brake linings:**  
**Slack Adjuster must not be dismantled**

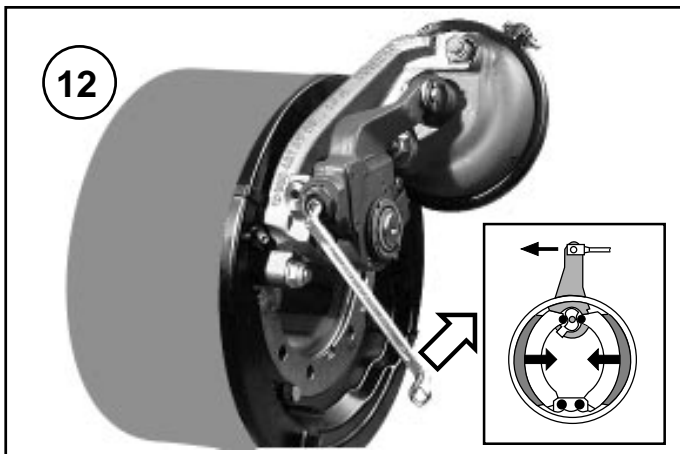

S-Nocken in 0-Stellung bringen durch Links-Drehung (SW10)  
S-cam in 0-position by turning to the left (SW10)

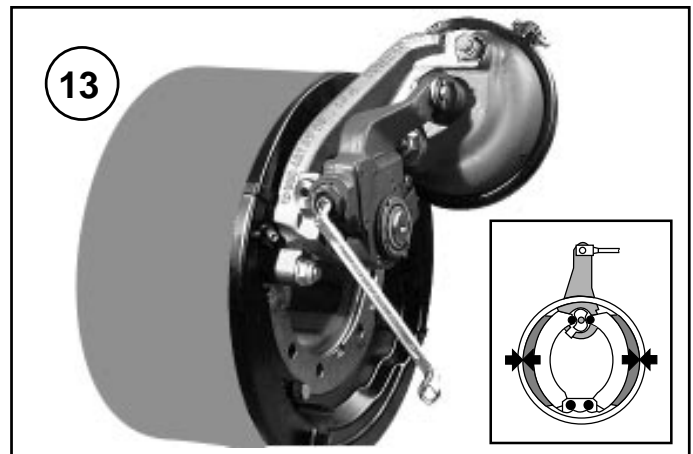

Nach Belagwechsel Spiel nach Hersteller-Angaben einstellen  
After changing the brake linings, clearance must be adjusted according  
to manufacturer's instructions

**WABCO**

**WABCO**  
**Fahrzeuggestellen**  
Ein Unternehmensbereich  
der WABCO Standard GmbH

Am Lindener Hafen 21  
30453 Hannover  
Telefon (05 11) 9 22-0  
Telefax (05 11) 2 10 23 57