

Tête d'accouplement 952 20. / 452 ...

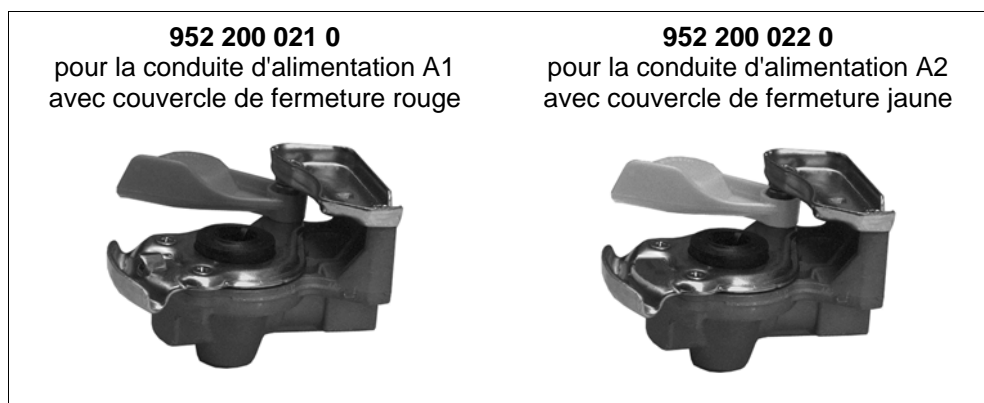

Application

Dans la conduite d'alimentation et de freinage entre le véhicule moteur et la remorque.

Utilisation

Relier les deux conduites en s'assurant cependant qu'une inversion est impossible. Les têtes d'accouplement sont conformes à la norme ISO 1728.

Entretien

Outre les inspections légalement prescrites, aucun entretien particulier n'est requis.

! Dans le cas des têtes d'accouplement automatiques, le robinet d'arrêt normalement requis est supprimé. Si la remorque est arrachée, les conduites se rompent toujours. Les têtes d'accouplement ne se détachent pas.

! Après le dételage du véhicule, visser le couvercle en plastique (rouge ou jaune) sur l'orifice de la tête d'accouplement pour éviter la pénétration de saletés.

Contrôle

Étanchéité et état.

Données techniques

Référence	952 200 021 0	952 200 022 0
Description	pour la conduite d'alimentation A1 avec couvercle de fermeture rouge et un dispositif axial anti-inversion	pour la conduite de freinage A2 avec couvercle de fermeture jaune et un dispositif latéral anti-inversion
Type d'utilisation	Semi-remorque	Camion Tracteur pour semi-remorque
Pression de service maxi	10 bar	
Gamme d'utilisation thermique :	-40 °C à +80 °C	
Poids	0,22 kg	0,18 kg

Faux-accouplement : Référence 452 402 000 0

Tête d'accouplement 952 20. / 452 ...

Récapitulatif

! Les têtes d'accouplement de l'ancienne série 452 200 peuvent sans problème être raccordées à celles de la série 952 200.

		Têtes d'accouplement		
Véhicule moteur	Remorque	Filetage	Couleur	Remarque
Pour les systèmes de freinage suisses				
452 303 031 0	452 203 031 0	M 22x1,5	rouge	Conduite d'alimentation
452 303 032 0	452 203 032 0	M 22x1,5	jaune	Conduite de commande
Système de freinage à deux conduites				
	452 200 000 0	M 22x1,5	–	sans couvercle de fermeture
	452 200 004 0	M 22x1,5	noir	Couvercle de fermeture noir
452 200 211 0	452 200 011 0	M 22x1,5	rouge	Alimentation
952 200 221 0	952 200 021 0	M 16x1,5		
452 200 212 0	452 200 012 0	M 22x1,5	jaune	Conduite de commande
952 200 222 0	952 200 022 0	M 16x1,5		
	952 200 040 0	M 16x1,5 avec raccordement d'essai	jaune	Conduite de commande
952 200 210 0		2x M 16x1,5	rouge	Alimentation
Duo-Matic				
452 802 009 0	452 804 012 0	M 22x1,5 / M 16x1,5		Véhicule moteur / Véhicule remorqué
452 805 004 0	452 803 005 0	M 22x1,5 / M 16x1,5		Tracteur pour semi-remorque / Semi-remorque
452 802 007 0	452 803 004 0	M 22x1,5 / M 16x1,5		Tracteur pour semi-remorque / Semi-remorque (avec raccord rapide)

Le raccord double 893 100 138 4 permet de remplacer une tête d'accouplement à filetage M 22x1,5 par une autre à filetage M 16x1,5.

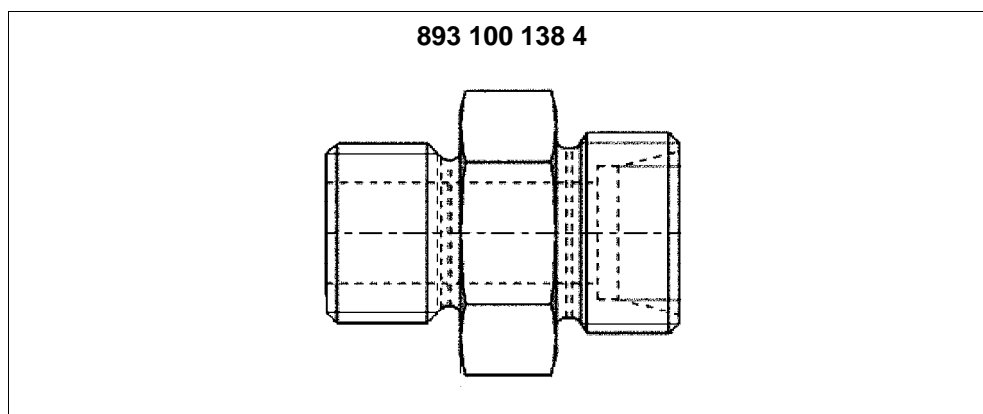

Tête d'accouplement 952 20. / 452 ...

Cotes d'encastrement

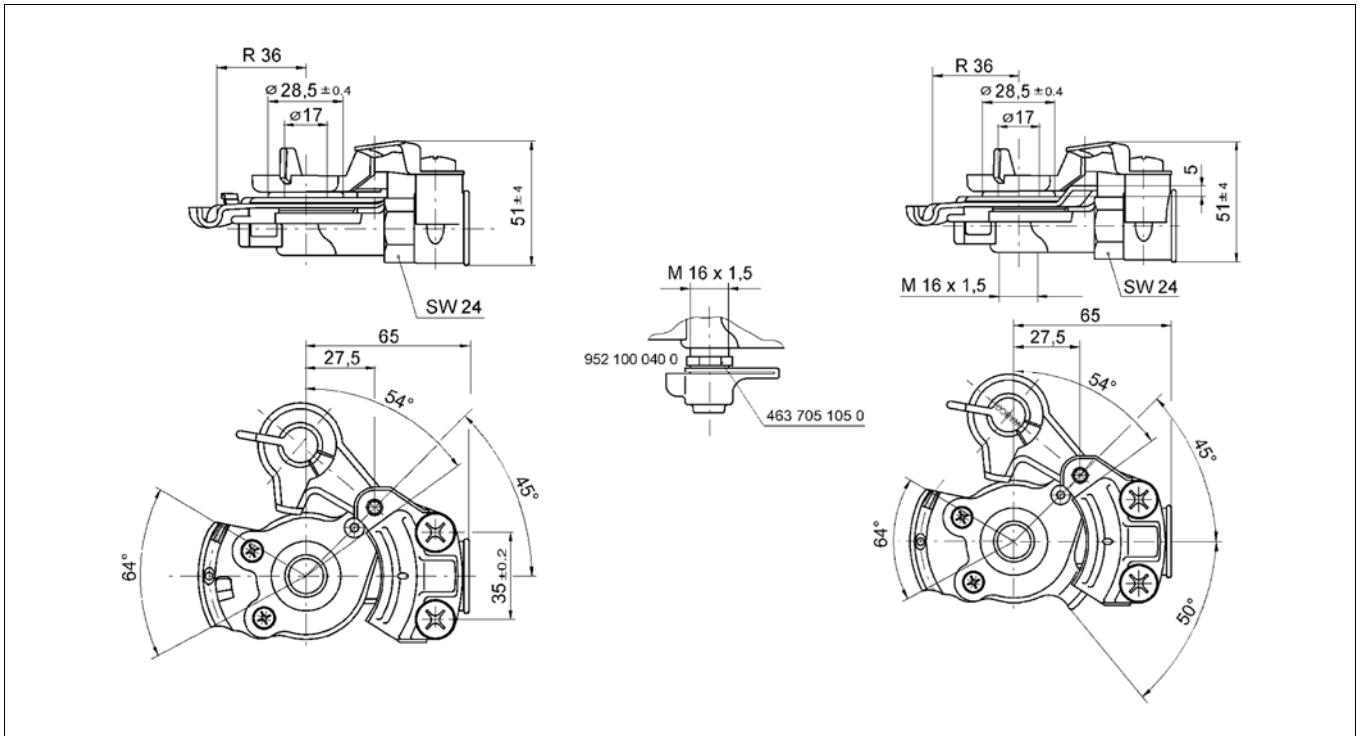

Tête d'accouplement 952 20. / 452 ...

Recommandation de montage :

Les têtes d'accouplement doivent être installées conformément à ISO 1728, voir l'illustration ci-après.

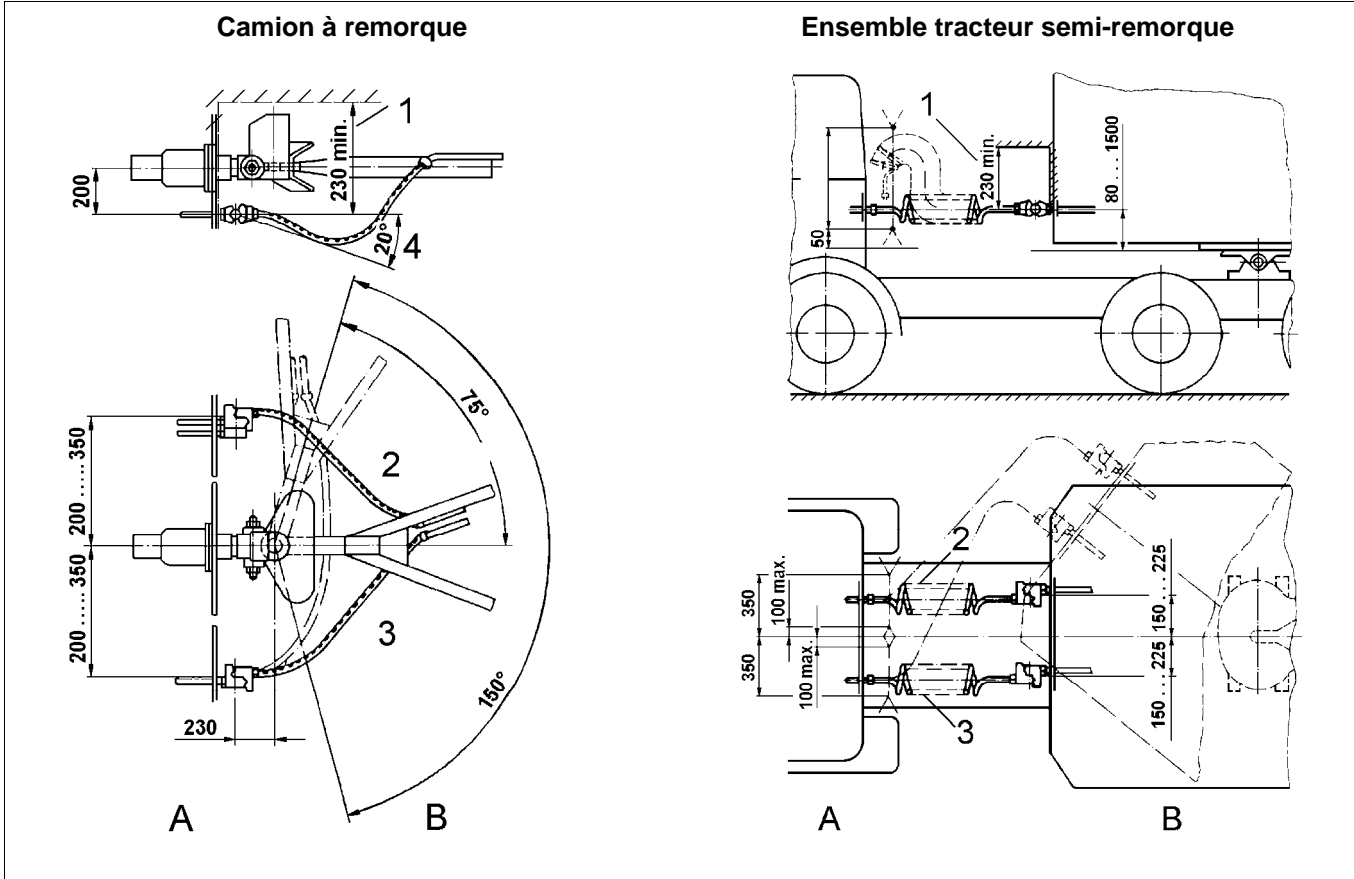

Légende

1 Espace libre pour l'attelage 2 Conduite d'alimentation 3 Conduite de commande 4 Ecart maxi par rapport à l'horizontale

Schéma de montage

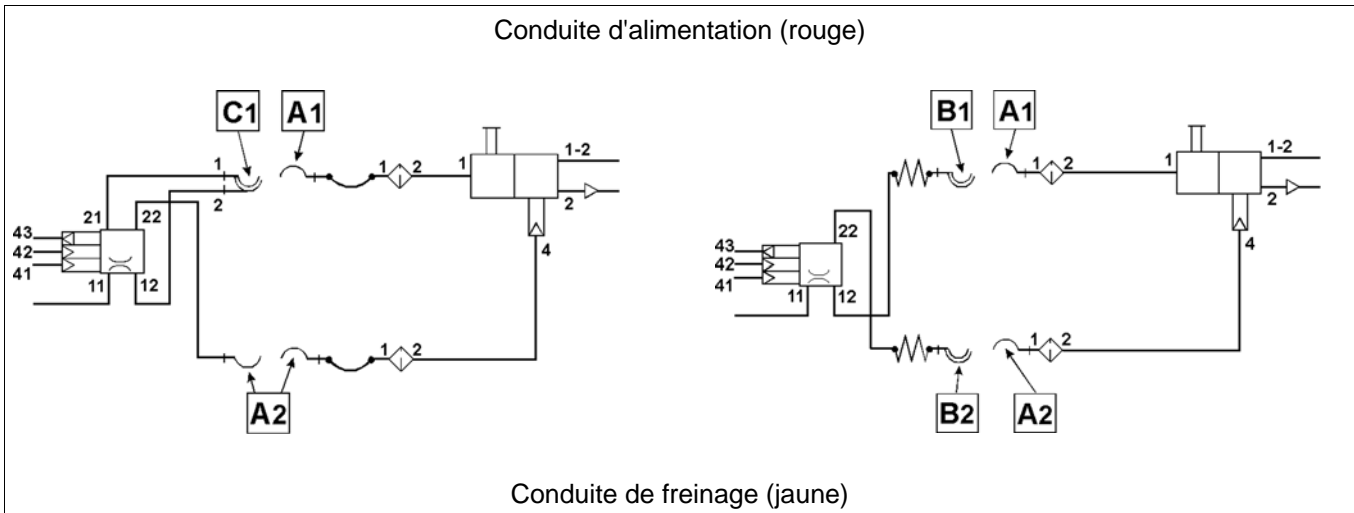

Fonctionnement

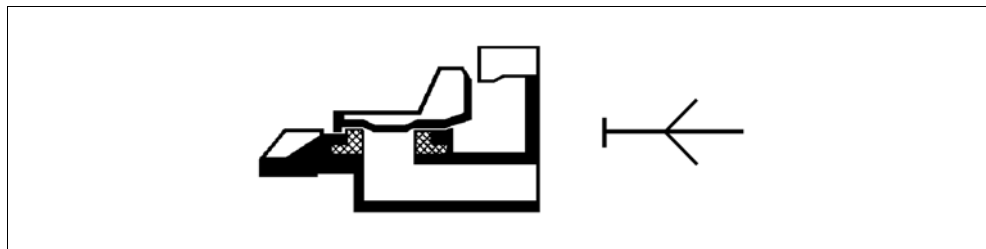

Lors de l'attelage, la tête d'accouplement se trouvant sur le tuyau d'accouplement est raccordée à la tête d'accouplement fixée sur le véhicule moteur en tournant et en enclenchant simultanément les glissières de guidage réciproques. Le raccordement des deux têtes d'accouplement est assuré une fois qu'un clic se fait entendre après avoir tourné. L'étanchéité est garantie par la pression des joints d'étanchéité l'un contre l'autre. Le dispositif anti-inversion permet de ne raccorder que les têtes d'accouplement compatibles entre elles.

Tête d'accouplement avec filtres de conduite intégrés 952 201

Application

Dans la conduite d'alimentation et de freinage entre le véhicule moteur et la remorque.

Utilisation

Lors de l'attelage, les têtes d'accouplement du véhicule moteur et de la remorque sont raccordées. Pour cela, tourner et enclencher simultanément les glissières de guidage réciproques.

Un filtre de conduite supplémentaire n'est pas nécessaire.



Plusieurs fonctions essentielles sont réunies en un seul produit.

Avantages : moins d'accessoires, encombrement moins grand, moins de pièces, installation plus rapide et plus simple.

Cotes d'encastrement

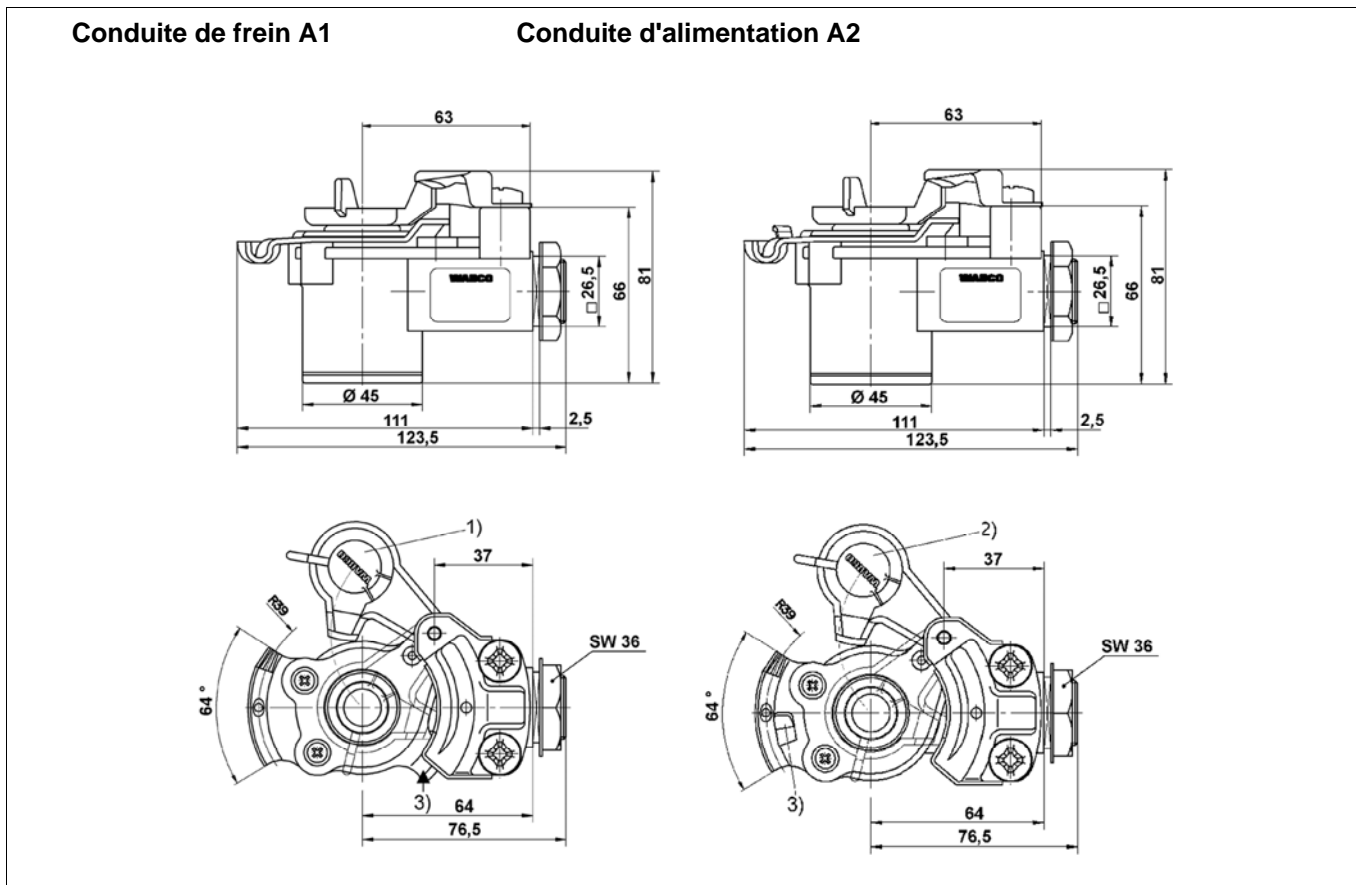

Taraudage

Z = M 16x1,5

Légende

1) Couverture de fermeture jaune

2) Couverture de fermeture rouge

3) Dispositif anti-inversion

Tête d'accouplement 952 20. / 452 ...

Données techniques

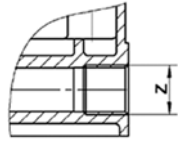
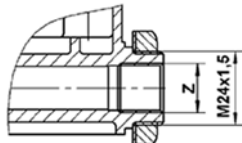
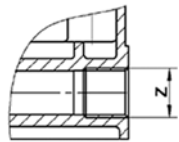
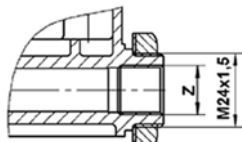
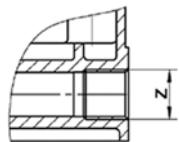
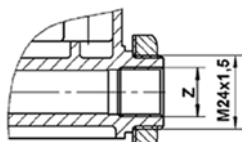
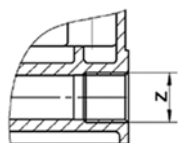
Référence	Description		Variante	Pression de service maxi	Gamme d'utilisation thermique :
	Conduite d'alimentation (couvercle de fermeture rouge)	Conduite de commande (couvercle de fermeture jaune)			
952 201 001 0		X		8,5 bar	-40 °C à +80 °C
952 201 003 0		X			
952 201 002 0	X				
952 201 004 0	X				
952 201 007 0		X			
952 201 008 0		X			
952 201 011 0		X			
952 201 012 0	X				
952 201 013 0		X			
952 201 014 0		X	Uniquement filet extérieur		
952 201 015 0	X				
952 201 016 0	X		Aucun filet		
952 201 017 0		X			