

Druckregelventil

Pressure Control Relay Valve

468 599

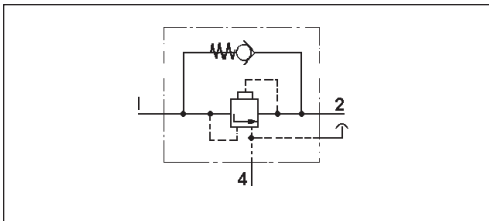

Technische Daten / Technical Data:

Bestellnummer Part Number	468 599 000 0	
Betriebsdruck Operating pressure	max. 150 bar	
Zulässiges Medium Permissible medium	Bremsflüssigkeit Brake fluid	
Thermischer Anwendungsbereich Operating temperature range	-40°C bis/to +80°C	
Steuervolumen Control volume	HA-Kreis Rear axle circuit	0,2 cm ³
	VA-Kreis Front axle circuit	0,2 cm ³
Schluckvolumen beim Lösen Absorbed volume when releasing	VA-Kreis 0,5 cm ³ Front axle circuit 0,5 cm ³	
Regelverhalten Regulating ratio	1,33:1 (theor.)	

Zweck:

Regelung der Bremskraft von Hydraulik-Radbremsszylinder der Vorderachse in Abhängigkeit des von ALB-Regler der Hinterachse ausgesteuerten Druckes und somit vom Beladezustand des Fahrzeuges.

Einbauempfehlung:

Das Druckregelventil ist waagrecht mit der Entlüftungsschraube nach obenweisend einzubauen. Die Befestigung erfolgt mit 2 Schrauben M8.

Purpose:

Control of the braking force for the hydraulic wheel brake cylinders on the front axle as a ratio of the output pressure from the load-sensing valve on the rear axle, and thus of the load on the vehicle.

Installation Requirement:

The pressure control relay valve is installed horizontally, with the evacuation screw pointing upwards. It is fastened with two screws M8.

Einbaumaße / Installation:

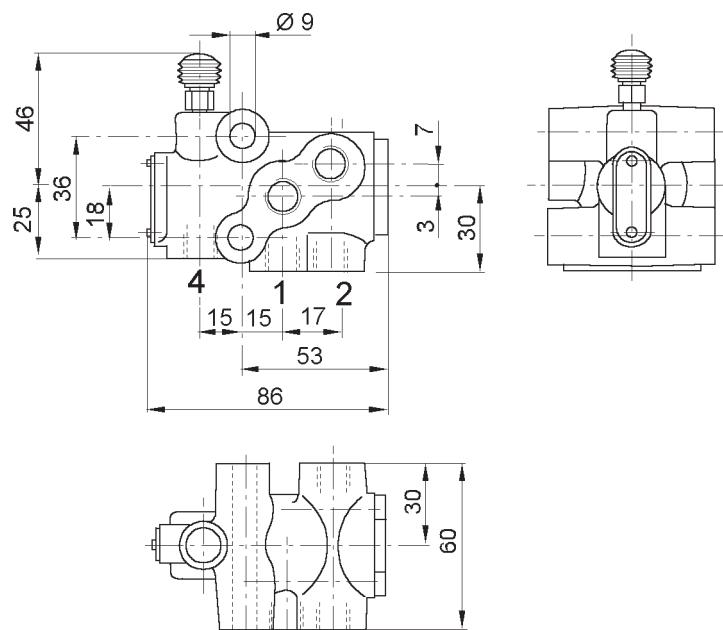

Charakteristik / Characteristic:

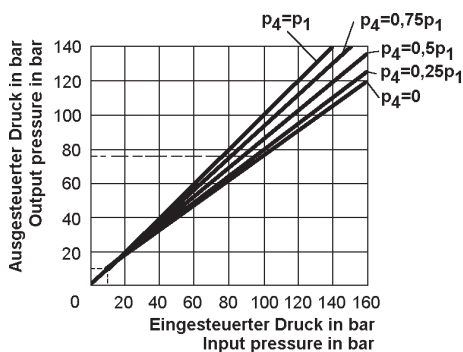

Anschlüsse / Ports:

- 1 = Energiezufuß / Energy supply
- 2 = Energieabfuß / Energy delivery
- 4 = Steueranschluß / Control port

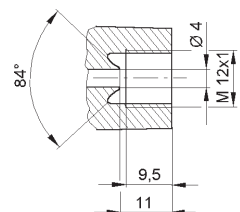

3