

Fußbetätigung

Treadle with Mounting Plate

433 801

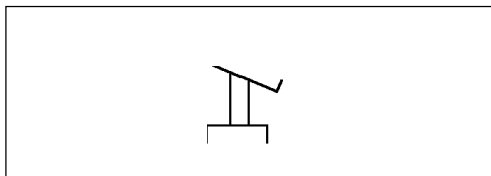

Zweck:
Betätigung der Motorwagen Bremsventile mit Hebel.

Einbauempfehlung:
Das trittplattenbetätigte Bremsventil ist so am Boden des Fahrerhauses anzuordnen, daß eine bequeme Beätigung der Trittplatte aus dem Fußgelenk gewährleistet ist. Der Übergang vom Fahrpedal zur Trittplatte sollte ohne Anheben des Fußes möglich sein. Die Befestigung erfolgt mit der Trägerplatte und drei Schrauben M8.

Purpose:
Actuation of brake valves with lever.

Installation Requirement:
The brake valve with pedal should be installed on the floor of the cab such that comfortable operation of the pedal is ensured using the ankle. Passage from the accelerator pedal to the brake pedal should be possible without lifting the foot. The valve is fixed with carrier plate and three screws M8.

Einbaumaße / Installation:
433 801 013 0 / 433 801 021 0

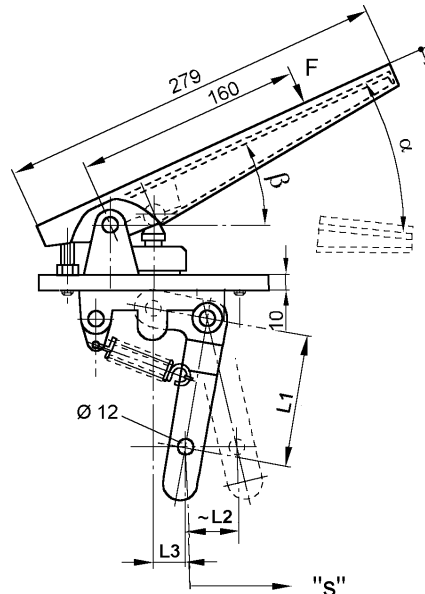

433 801 020 0

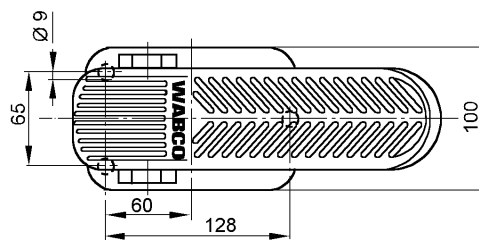
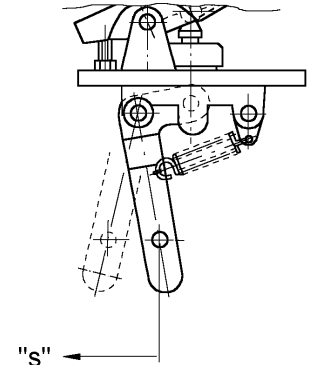

Charakteristik / Characteristic:

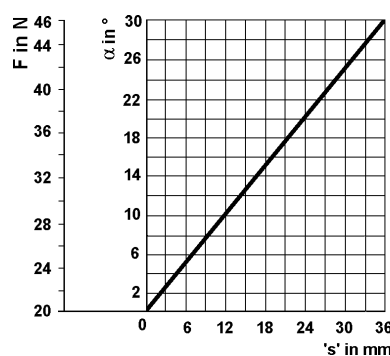

A

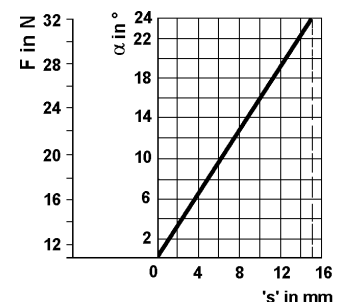

B

Bestellnummer Part Number	Abmaße / Dimensions					Charakteristik Characteristic
	L1	L2	L3	α	β	
	in mm			in °		
433 801 013 0	91	35	24	32	25	A
433 801 020 0	91	35	24	32	25	A
433 801 021 0	45	15	27,5	42	24	B