

Compresseur d'air bicylindre

911 501

510 cm³

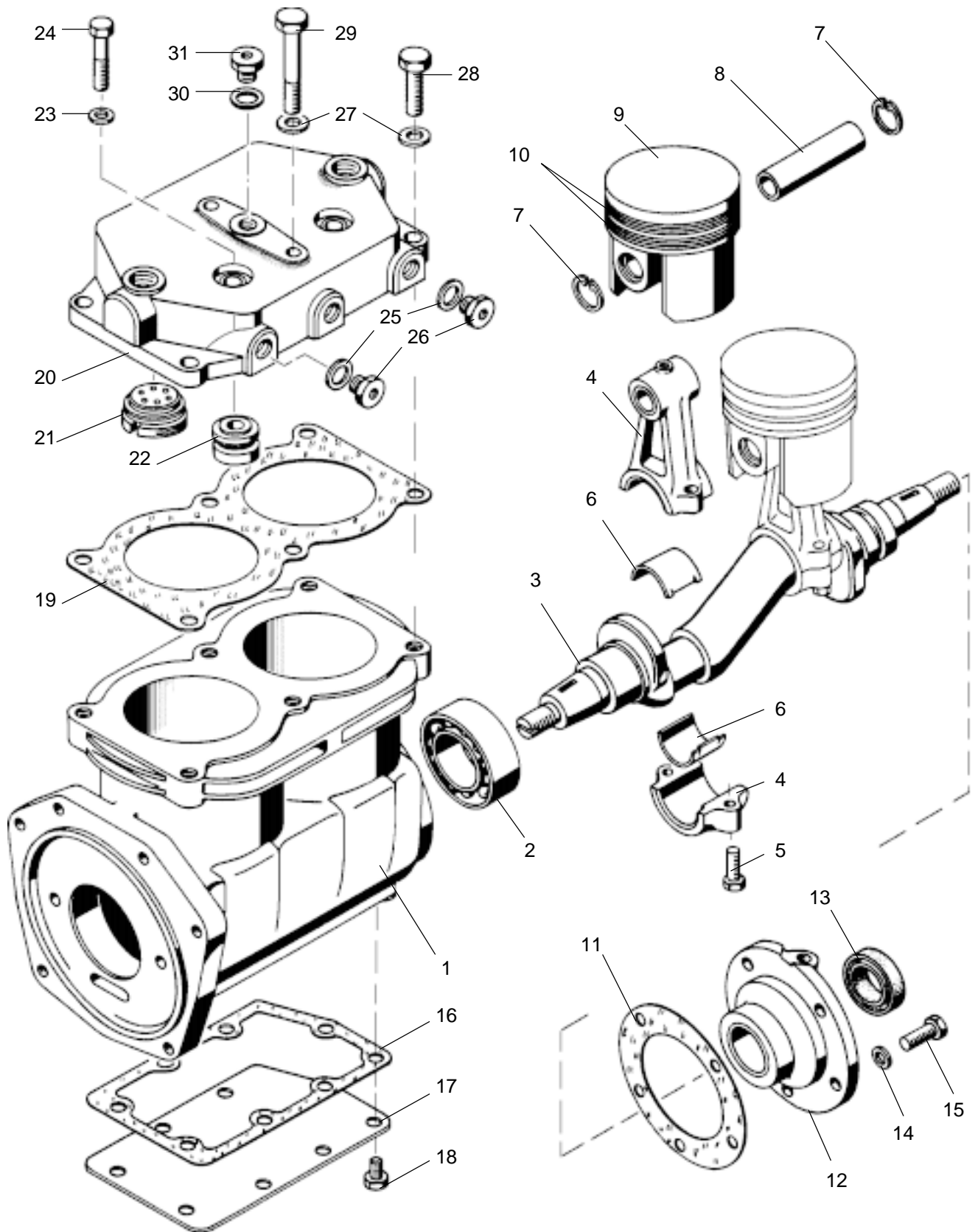

WABCO

911 501 911 3 édition 04 / 92
sous toute réserve de modifications

Compresseur d'air bicylindre

510 cm³

911 501

| Désignation | n ° de repère | n ° de catalogue | pièces communes aux variantes | quantité par variante | | | | | jeu de réparation | | | |
|--------------------------|------------------|----------------------|----------------------------------|-----------------------|------------|-----|-----|-----|-------------------------|--|--|--|
| | | | | 010 015 | 011 016 | 056 | 057 | 058 | | | | |
| Compresseur d'air | | 911 501 ... 0 | | | | | | | | | | |
| Jeu de réparation | | - | | - | - | - | - | - | | | | |
| Bloc cylindre nu | 1 | - | | 1 | 1 | 1 | | | | | | |
| Bloc cylindre nu | 1 | - | | | | | 1 | 1 | | | | |
| Roulement | 2 | - | 1 | | | | | | | | | |
| Vilebrequin | 3 | - | 1 | | | | | | | | | |
| Bielle complète | 4 + 5 | 911 501 732 2 | 2 | | | | | | | | | |
| Vis M6 x 35 | 5 | - | 4 | | | | | | | | | |
| 1/2 Coussinet | 6 | - | 4 | | | | | | | | | |
| Piston complet | 7 à 10 | 911 501 621 2 | 2 | | | | | | | | | |
| Anneau d'arrêt | 7 | - | 4 | | | | | | | | | |
| Axe | 8 | NTS | 2 | | | | | | | | | |
| Piston nu | 9 | NTS | 2 | | | | | | | | | |
| Jeu de segments | 10 | NTS | 2 | | | | | | | | | |
| Joint plat | 11 | - | 1 | | | | | | | | | |
| Palier | 12 | - | 1 | | | | | | | | | |
| Joint à lèvres | 13 | 897 201 401 2 | 1 | | | | | | | | | |
| Rondelle | 14 | - | 5 | | | | | | | | | |
| Vis M8 x 20 | 15 | - | 5 | | | | | | | | | |
| Joint plat | 16 | - | 1 | | | | | | | | | |
| Plaque | 17 | - | 1 | | | | | | | | | |
| Vis M6 x 12 | 18 | - | 8 | | | | | | | | | |
| Joint de culasse | 19 | 897 332 540 4 | 1 | | | | | | | | | |
| Culasse assemblée | 20 à 24 | 911 501 800 2 | | 1 | | | | | | | | |
| Culasse assemblée | 20 à 24 | 911 501 801 2 | | | 1 | | | | | | | |
| Culasse assemblée | 20 à 26 | 911 501 802 2 | | | | 1 | | | | | | |
| Culasse assemblée | 20 à 24 | 911 501 806 2 | | | | | 1 | 1 | | | | |
| Culasse nue | 20 | - | | 1 | | | | | | | | |
| Culasse nue | 20 | - | | | 1 | | | | | | | |
| Culasse nue | 20 | - | | | | 1 | | | | | | |
| Culasse nue | 20 | - | | | | | 1 | 1 | | | | |
| Clapet d'admission | 21 | 411 003 504 2 | 2 | | | | | | | | | |
| Clapet d'échappement | 22 | 911 501 501 2 | 2 | | | | | | | | | |
| Rondelle | 23 | - | 2 | | | | | | | | | |
| Vis M8 x 45 | 24 | - | 2 | | | | | | | | | |
| Joint métal | 25 | - | | | | 2 | | | | | | |
| Bouchon fileté | 26 | - | | | | 2 | | | | | | |
| Rondelle | 27 | - | 6 | | | | | | | | | |
| Vis M10 x 35 | 28 | - | 4 | | | | | | | | | |
| Vis M10 x 70 | 29 | - | 2 | | | | | | | | | |
| Joint métal | 30 | - | | | | | 3 | 3 | | | | |
| Bouchon fileté | 31 | - | | | | | 3 | 3 | | | | |

NTS : non tarifée séparément
a : varie pour chaque appareil