

Correcteur automatique de freinage

475 700

à commande hydraulique ou pneumatique, à double pilotage

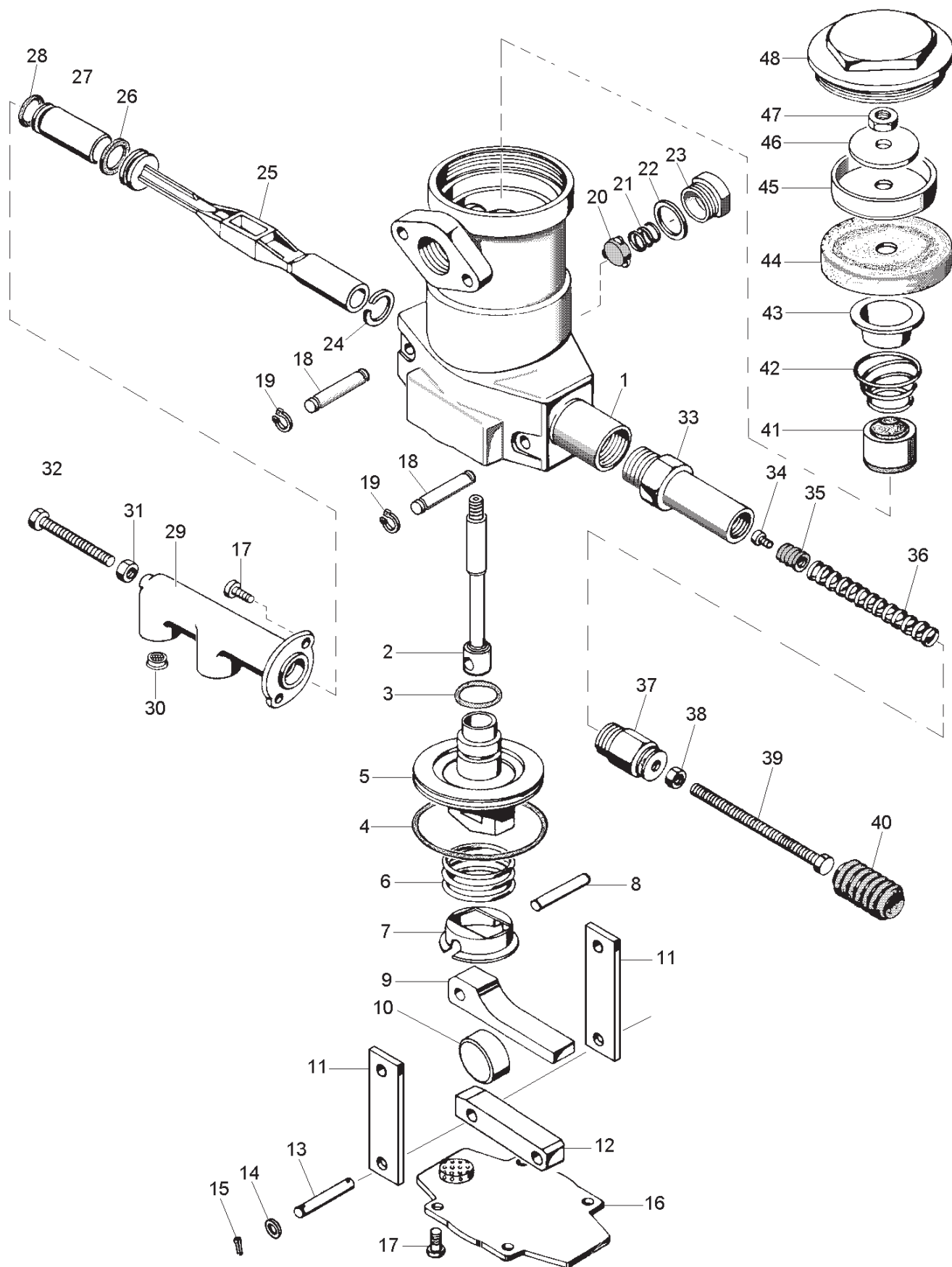

WABCO

475 700 932 3 édition 03 / 93
sous toute réserve de modifications

Correcteur automatique de freinage

475 700

à commande hydraulique ou pneumatique, à double pilotage

| Désignation | n ° de repère | n ° de catalogue | pièces communes aux variantes | quantité par variante | | | | | jeu de réparation | | | |
|-------------------------------|------------------|----------------------|----------------------------------|-----------------------|-----|-----|--|--|-------------------------|-----|--|--|
| | | | | 401 | 403 | 404 | | | | | | |
| Correcteur de freinage | | 475 700 ... 0 | | | | | | | | | | |
| Jeu de réparation | | 475 700 004 2 | | X | X | X | | | | 004 | | |
| Corps | 1 | - | | 1 | 1 | | | | | | | |
| Corps | 1 | - | | | | 1 | | | | | | |
| Tige | 2 | - | 1 | | | | | | | | | |
| Joint torique | 3 | NTS | 1 | | | | | | | 1 | | |
| Joint torique | 4 | NTS | 1 | | | | | | | 1 | | |
| Piston | 5 | - | 1 | | | | | | | | | |
| Ressort | 6 | - | 1 | | | | | | | | | |
| Coupelle guide ressort | 7 | - | 1 | | | | | | | | | |
| Axe | 8 | NTS | 1 | | | | | | | 1 | | |
| Levier | 9 | - | 1 | | | | | | | | | |
| Galet | 10 | NTS | 1 | | | | | | | 1 | | |
| Plaque | 11 | - | 2 | | | | | | | | | |
| Levier | 12 | 475 700 710 4 | 1 | | | | | | | | | |
| Axe | 13 | NTS | 1 | | | | | | | 1 | | |
| Rondelle | 14 | - | 2 | | | | | | | | | |
| Goupille | 15 | NTS | 2 | | | | | | | 2 | | |
| Couvercle | 16 | - | 1 | | | | | | | | | |
| Vis M6 x 14 | 17 | - | 6 | | | | | | | | | |
| Axe | 18 | NTS | 2 | | | | | | | 2 | | |
| Circlip | 19 | NTS | 4 | | | | | | | 4 | | |
| Clapet | 20 | NTS | 1 | | | | | | | 1 | | |
| Ressort | 21 | NTS | 1 | | | | | | | 1 | | |
| Joint métal | 22 | NTS | 1 | | | | | | | 1 | | |
| Bouchon M22 x 1,5 | 23 | 893 010 292 4 | 1 | | | | | | | | | |
| Rondelle | 24 | 475 700 281 4 | 1 | | | | | | | | | |
| Piston | 25 | 475 903 621 2 | | 1 | | | | | | | | |
| Piston | 25 | 475 902 627 4 | | | 1 | 1 | | | | | | |
| Joint | 26 | NTS | | 1 | | | | | | 1 | | |
| Joint torique | 26 | NTS | | | 1 | 1 | | | | 1 | | |
| Piston | 27 | - | 1 | | | | | | | | | |
| Joint torique | 28 | NTS | 1 | | | | | | | 1 | | |
| Cylindre | 29 | - | | 1 | | | | | | | | |
| Cylindre | 29 | - | | | 1 | | | | | | | |
| Cylindre | 29 | - | | | | 1 | | | | | | |
| Filtre | 30 | - | | 2 | | | | | | | | |
| Ecrou | 31 | - | 1 | | | | | | | | | |
| Vis M6 x 50 | 32 | - | 1 | | | | | | | | | |
| Embout fileté | 33 | - | 1 | | | | | | | | | |
| Vis M4 x 6 | 34 | - | 1 | | | | | | | | | |
| Noix blocage de ressort | 35 | - | 1 | | | | | | | | | |
| Ressort ø de fil 2 | 36 | 896 032 530 4 | a | | | | | | | | | |
| Ressort ø de fil 1,6 | 36 | 896 032 540 4 | a | | | | | | | | | |
| Embout fileté | 37 | - | 1 | | | | | | | | | |
| Ecrou | 38 | - | 1 | | | | | | | | | |

NTS : non tarifée séparément : voir jeu de réparation
a : varie pour chaque appareil

Correcteur automatique de freinage

475 700

à commande hydraulique ou pneumatique, à double pilotage

| Désignation | n ° de repère | n ° de catalogue | pièces communes aux variantes | quantité par variante | | | | | jeu de réparation | | | |
|-------------------------------|------------------|----------------------|----------------------------------|-----------------------|-----|-----|--|--|-------------------------|-----|--|--|
| | | | | 401 | 403 | 404 | | | | | | |
| Correcteur de freinage | | 475 700 ... 0 | | | | | | | | | | |
| Jeu de réparation | | 475 700 004 2 | | X | X | X | | | | 004 | | |
| Vis M6 x 90 | 39 | 891 201 020 2 | a | | | | | | | | | |
| Vis M6 x 130 | 39 | 891 201 021 2 | a | | | | | | | | | |
| Gaine | 40 | NTS | 1 | | | | | | | 1 | | |
| Clapet | 41 | NTS | 1 | | | | | | | 1 | | |
| Ressort | 42 | NTS | 1 | | | | | | | 1 | | |
| Coupelle d'appui ressort | 43 | - | 1 | | | | | | | | | |
| Diaphragme | 44 | NTS | 1 | | | | | | | 1 | | |
| Piston | 45 | - | 1 | | | | | | | | | |
| Rondelle | 46 | - | 1 | | | | | | | | | |
| Ecrou | 47 | - | 1 | | | | | | | | | |
| Bouchon | 48 | - | 1 | | | | | | | | | |

NTS : non tarifée séparément : voir jeu de réparation
a : varie pour chaque appareil