

BUT

Agissant par commande électrique sur la valve électropneumatique de manoeuvre de porte, le contacteur inverse automatiquement le mouvement dans le sens de l'ouverture dès que le battant rencontre une résistance pendant la fermeture.

FONCTIONNEMENT

Pendant la fermeture de la porte le circuit 41 est sous pression, 42 est mis à l'échappement. La différence de ces pressions agit sur le piston (a), mais celui-ci est maintenu en place par le ressort (e). Si une personne ou un objet empêche le mouvement de fermeture de la porte, la différence des pressions augmente en dépassant la précontrainte du ressort (e). Le piston (a) remonte permettant au contact (d) de former le circuit d'inversion. La valve de manoeuvre de porte reçoit alors une nouvelle impulsion qui commande la réouverture des portes.

ENTRETIEN

Sans entretien particulier.

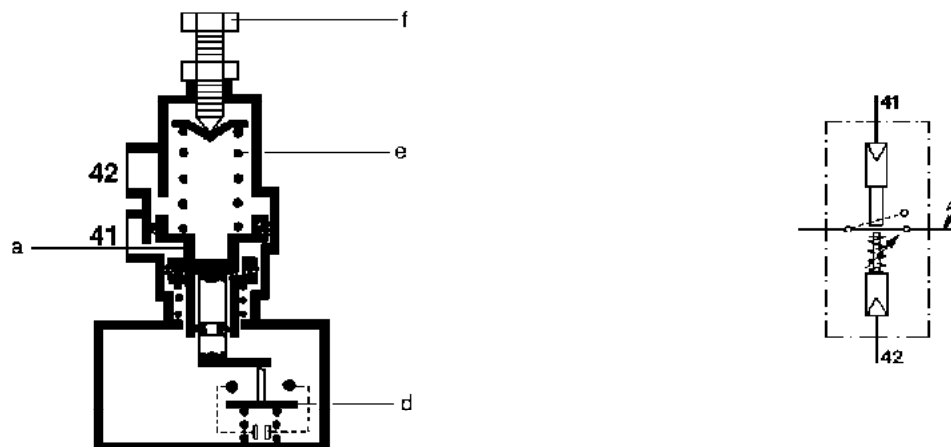

COTES D'ENCOMBREMENT

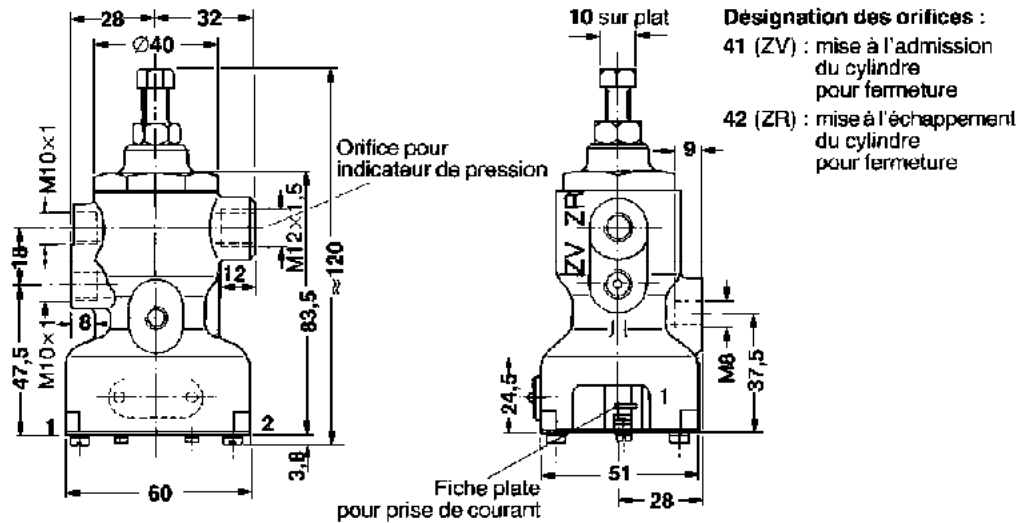

CARACTÉRISTIQUES TECHNIQUES

n° de catalogue	441 020 0300
pression d'utilisation maxi.	8 bars
pression de commutation contact à pression différentielle (bornes 1 et 2 du connecteur)	réglé à $3 \pm 0,2$ bars réglable de 1,2 à 6 bars
tension de service maxi. (courant continu)	24 V
intensité maxi.	1 A
fluide utilisé	air comprimé
température d'utilisation	-30 à +80 °C
masse	0,34 kg

Pour tous vos problèmes de définition de variantes, veuillez consulter les services technico-commerciaux de WABCO, Freinage de véhicules S.A., tél. 16 (6) 026.88.06.

RECOMMANDATION POUR LE MONTAGE

Position indifférente de l'appareil en utilisant le trou de fixation M8.

La pression de commutation pré-réglée peut être modifiée par la vis (f). Pour régler la pression d'inversion appropriée à l'équipement, on dévisse d'abord jusqu'à provoquer l'inversion de la porte en fonctionnement normal, puis on revisse jusqu'à supprimer l'inversion en fonctionnement normal. Ensuite on visse encore de 1,5 tour par sécurité.

Dans le cas où un effort exercé sur la porte fermée (par exemple appui des passagers en virage) peut actionner le contacteur de fin de course, il faut monter un manoccontact séparé pour éviter la réouverture intempestive des portes.

SCHEMA D'INSTALLATION

