

Anhänger-Bremsventil

471 005

Trailer brake valve

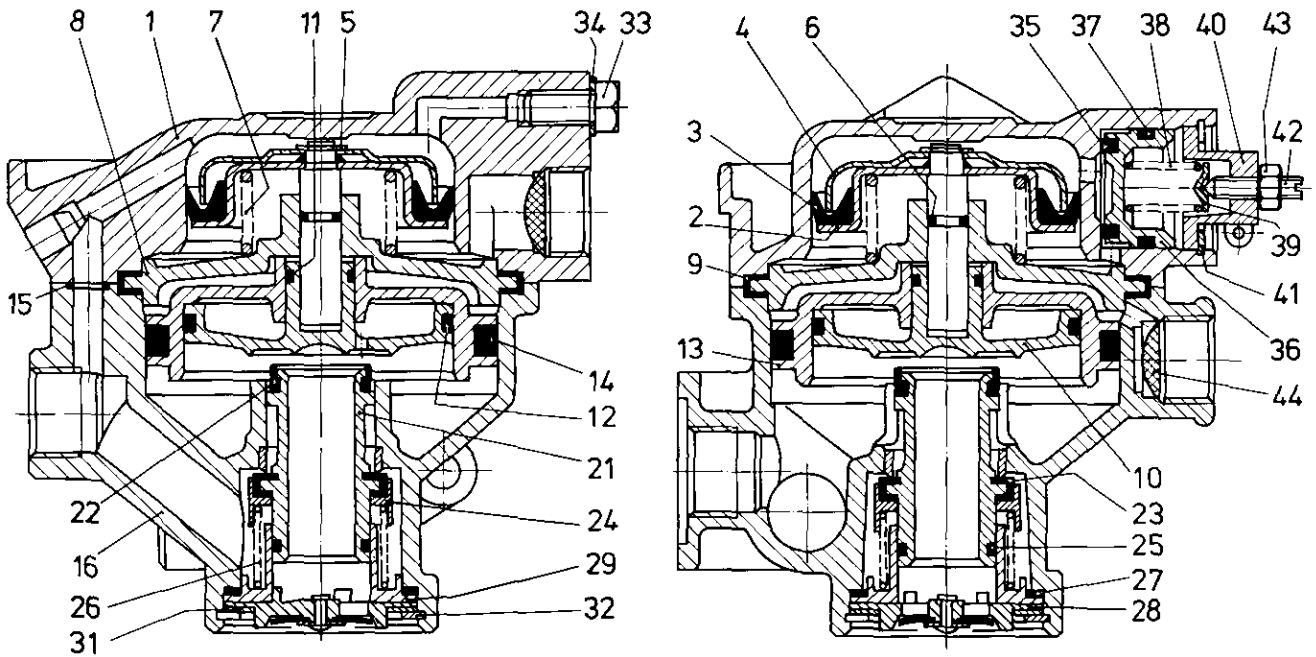

Abw. 021

a Zu verwenden nach Bedarf.
 a To be used as required as occasion demands.
 b Wahlweise zu verwenden. (...) Teil nicht gezeichnet.
 b Application by choice. (...) Part not shown.

*** Teil ist nicht im Rep.-Satz enthalten.
 Es ist gesondert zu bestellen.
 *** This part is not included in the repair kit
 and is to be ordered separately.

* Bei Reparaturen sollten diese Teile ersetzt werden.
 * At repairs these parts should be replaced.
 ** Hierzu siehe Ersatzteilblatt unter dieser Geräteummer.
 ** See spare parts list with this part number.

Benennung name of part	Position ref. no.	Bestellnummer part number	für alle Abwandlg. for all variations	Stückzahl je Abwandlg. quantity per variation				Reparaturset repair kit
				020	021			
ANHÄNGER-BREMSVENTIL		471 005 ... 0		020	021			
Reparaturset		471 005 009 2		x	x			009
Gehäuseoberteil	1	—	1					
Kolben	2	471 005 620 2	1					
Nutring	3*	—	1					1
Stützring	4	—	1					
Sicherungsscheibe 6 DIN6799-X40Cr13	5*	—	1					1
O-Ring 7x1,5	6*	—	1					1
Druckfeder	7	896 017 010 4	1					
Führungsstück	8	—	1					
Dichtung	9*	—	1					1
Kolben	10	471 005 623 4	1					
O-Ring 12x2	11*	—	1					1
O-Ring 57,2x3	12*	—	1					1
Kolben	13	471 904 621 4	1					
O-Ring 74,2x5,7	14*	—	1					1
O-Ring 7x2	15*	—	1					1
Gehäuseunterteil	16	—	1					

WABCO

471 005 912 3

Ausgabe 02.82

D 7

Anhänger-Bremsventil

471 005

Trailer brake valve

Benennung name of part	Position ref. no.	Bestellnummer part number	für alle Abwandlgn. for all variations	Stückzahl je Abwandlg. quantity per variation					Reparatursatz repair kit
				020	021				
ANHÄNGER-BREMSVENTIL		471 005 ... 0							
Reparatursatz		471 005 009 2		x	x				009
Sechskantschraube M 8 x 25 DIN 933-8.8-Zn	(17)	—	2						
Sechskantschraube M 8 x 40 DIN 933-8.8-Zn	(18)	—	2						
Scheibe 8,4 DIN 433-St-Zn	(19)	—	4						
Sechskantmutter M8 DIN934-8-Zn	(20)	—	4						
Ventilkörper	21	471 005 500 4	1						
Ventilring	22*	—	1						1
Ventilring	23*	—	1						1
Kappe	24	—	1						
O-Ring 18,72x2,62	25*	—	1						1
Druckfeder	26*	—	1						1
O-Ring 40x3	27*	—	1						1
Entlüftungsstück	28	471 005 220 2		1					
Führung	29	—		1					
Führungskappe	30	—			1				
Bezeichnungsschild	31	—	1						
Sicherungsring 47x1,75 DIN 472	32*	—	1						1
Sechskantschraube M 8 x 15 DIN 933-8.8-Zn	33	—	1						
Dichtring A 8x12 DIN 7603-Al	34*	—	1						1
O-Ring 17x3,8	35*	—	1						1
Kolben	36	471 005 621 4	1						
O-Ring 25x2,5	37*	—	1						1
Druckfeder	38*	—	1						1
Federteller	39	—	1						
Federführung	40	—	1						
Sicherungsring 30x1,2 DIN 472	41*	—	1						1
Gewindestift M6x20 DIN 914-Zn	42	—	1						
Sechskantmutter BM8DIN 439-04-Zn	43	—	1						
Sieb	44*	—	2						2

a Zu verwenden nach Bedarf.
 a To be used as required as occasion demands.
 b Wahlweise zu verwenden. (...) Teil nicht gezeichnet.
 b Application by choice. (...) Part not shown.

*** Teil ist nicht im Rep.-Satz enthalten.
 Es ist gesondert zu bestellen.
 *** This part is not included in the repair kit, ...
 and is to be ordered separately.

* Bei Reparaturen sollten diese Teile ersetzt werden.
 * At repairs these parts should be replaced.
 ** Hierzu siehe Ersatzteilblatt unter dieser Gerätemummer.
 ** See spare parts list with this part number.

WABCO

D 8

Änderungen bleiben vorbehalten
The right of amendment is reserved