

# Anhänger-Steuerventil

470 006

Trailer control valve

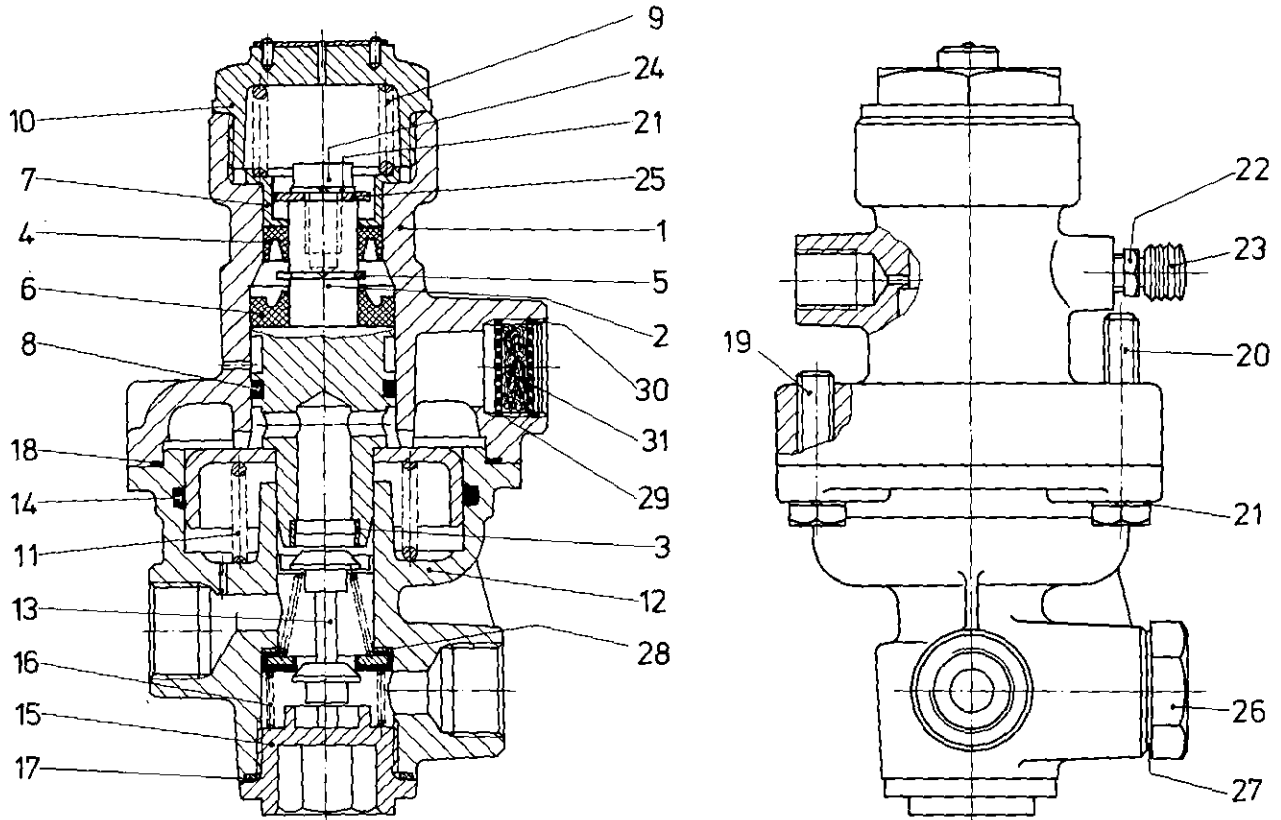

a Zu verwenden nach Bedarf.  
 a To be used as required as occasion demands.  
 b Wahlweise zu verwenden. (...) Teil nicht gezeichnet.  
 b Application by choice. (...) Part not shown.

\*\*\* Teil ist nicht im Rep.-Satz enthalten.  
 Es ist gesondert zu bestellen.  
 \*\*\* This part is not included in the repair kit and is to be ordered separately.

\* Bei Reparaturen sollten diese Teile ersetzt werden.  
 \* At repairs these parts should be replaced.  
 \*\* Hierzu siehe Ersatzteilblatt unter dieser Gerätemummer.  
 \*\* See spare parts list with this part number.

Benennung name of part	Position ref. no.	Bestellnummer part number	für alle Abwandlg. for all variations	Stückzahl je Abwandlg. quantity per variation				Reparaturatz repair kit
				000	002			
ANHÄNGER-STEUERVENTIL		470 006 ... 0		000	002			
Reparaturatz		470 006 000 2		x	x			000
Gehäuseoberteil	1		1					
Kolben, vollst.	2 + 3	470 006 626 2	1					
Ventil	3*	—	1					1
Nutring 16x26x8	4*	—	1					1
Sicherungsring 16x1 DIN 471	5*	—	1					1
Nutring 16x32x10,5	6*	—	1					1
Federteller	7	—	1					
O-Ring 26,2x3	8*	—	1					1
Druckfeder	9	—	1					
Kappe	10	—	1					
Druckfeder	11	—	1					
Gehäuseunterteil	12	—	1					
Ventil	13*	—	1					1

**WABCO**

470 006 910 3

Ausgabe 02.82

K1

# Anhänger-Steuerventil

470 006

Trailer control valve

a Zu verwenden nach Bedarf.  
 a To be used as required as occasion demands.  
 b Wahlweise zu verwenden. (...) Teil nicht gezeichnet.  
 b Application by choice. (...) Part not shown.

a Zu verwenden nach Bedarf.  
 a To be used as required as occasion demands.  
 b Wahlweise zu verwenden. (...) Teil nicht gezeichnet.  
 b Application by choice. (...) Part not shown.

\*\*\* Teil ist nicht im Rep.-Satz enthalten.  
 Es ist gesondert zu bestellen.  
 \*\*\* This part is not included in the repair kit  
 and is to be ordered separately.

\* Bei Reparaturen sollten diese Teile ersetzt werden.  
 \* At repairs these parts should be replaced.  
 \*\* Hierzu siehe Ersatzteilblatt unter dieser Geräteummer.  
 \*\* See spare parts list with this part number.

Benennung name of part	Position ref. no.	Bestellnummer part number	für alle Abwandlgn. for all variations	Stückzahl je Abwandlg. quantity per variation					Reparatursatz repair kit
				000	002				
ANHÄNGER-STEUERVENTIL		470 006 . . . 0		000	002				
Reparatursatz		470 006 000 2		x	x				000
O-Ring 62,2x5,7	14*	—	1						1
Kappe	15	—	1						
Druckfeder	16	—	1						
Dichtring A 32x38 DIN 7603-AI	17*	—	1						1
O-Ring 71x3	18*	—	1						1
Sechskantschraube M 8 x 30 DIN 933-8.8-Zn	19	—	2						
Sechskantschraube M 8 x 45 DIN 933-8.8-Zn	20	—	2						
Federring 8	21 *	—	5						5
Entlüftungsschraube	22	891 350 180 4	1						
Schutzkappe	23*	898 012 000 4	1						1
Zylinderschraube M 8 x 15 DIN 6912-8.8-Zn	24	—	1						
Scheibe	25	—	1						
Verschlußschraube	26	—		1					
Dichtring A 22x27 DIN 7603-AI	27 *	—		1					1
Dichtring	28*	897 040 060 4	a						2
Siebblech	29	—			2				
Hakensprengring	30*	—			1				1
Filter	31*	—			1				1



Änderungen bleiben vorbehalten  
 The right of amendment is reserved