

# Bremsverstärker

467 407

Brake servo unit

Schnitt A-A

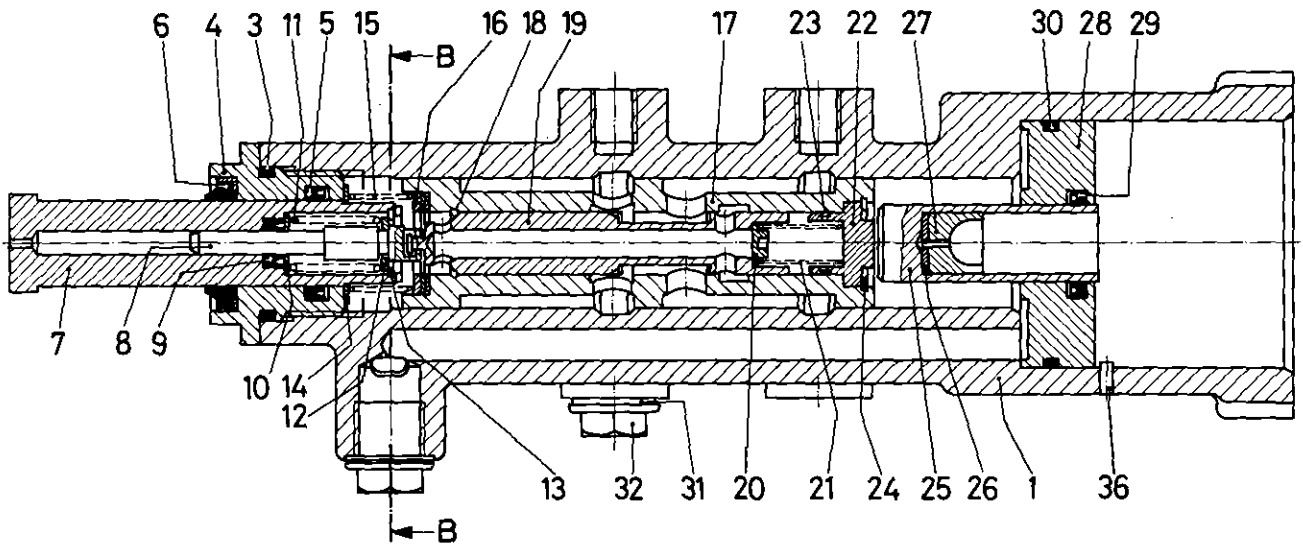

Schnitt B-B

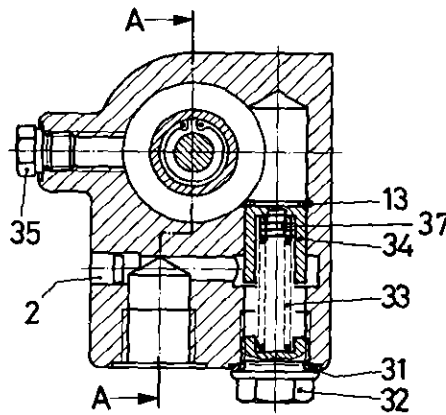

Benennung name of part	Position ref. no.	Bestellnummer part number	für alle Abwandlgn. for all variations	Stückzahl je Abwandlg. quantity per variation				Reparatursatz repair kit
				004	005			
<b>BREMSVERSTÄRKER</b>		467 407 ... 0		004	005			
<b>Reparatursatz</b>		467 407 000 2		x	x			000
Gehäuse	1	—	1					
Verschlußstift 5	2	—	1					
O-Ring 34,2x3	3*	897 080 050 4	1					1
Übergangsstück	4	—	1					
Nutring 22x29x5,5	5*	897 162 120 4	1					1
Abstreifer 22x35x5/8	6*	897 290 770 4	1					1
Kolben	7	—	1					
Stößel	8	—	1					
Nutring 6x12x4	9*	897 150 380 4	1					1
Scheibe	10	—	1					
Druckfeder	11*	896 015 210 4	1					1

\*\*\* Teil ist nicht im Rep.-Satz enthalten.  
 Es ist gesondert zu bestellen.  
 \*\*\* This part is not included in the repair kit  
 and is to be ordered separately.  
 \* Bei Reparaturen sollten diese Teile ersetzt werden.  
 \* At repairs these parts should be replaced.  
 \*\* Hierzu siehe Ersatzteilblatt unter dieser Geräteummer.  
 \*\* See spare parts list with this part number.

**WABCO**

467 407 931 3 Ausgabe 04.83

**N 27**

# Bremsverstärker

467 407

Brake servo unit

a Zu verwenden nach Bedarf.  
 a To be used as required as occasion demands.  
 b Wahlweise zu verwenden. (...) Teil nicht gezeichnet.  
 b Application by choice. (...) Part not shown.

\*\*\* Teil ist nicht im Rep.-Satz enthalten.  
 Es ist gesondert zu bestellen.  
 \*\*\* This part is not included in the repair kit  
 and is to be ordered separately.

\* Bei Reparaturen sollten diese Teile ersetzt werden.  
 \* At repairs these parts should be replaced.  
 \*\* Hierzu siehe Ersatzteilblatt unter dieser Gerätenummer.  
 \*\* See spare parts list with this part number.

Benennung name of part	Position ref. no.	Bestellnummer part number	für alle Abwandlg. for all variations	Stückzahl je Abwandlg. quantity per variation					Reparaturatz repair kit
				004	005				
BREMSVERSTÄRKER			467 407 ... 0						
Reparaturatz			467 407 000 2	x	x				000
Scheibe		12	—	1					
Sicherungsring	16x1 DIN 472	13*	—	2					2
Scheibe		14	—	1					
Druckfeder		15*	—	1					1
Scheibe 0,1 dick		16	—		a				2
Scheibe 0,5 dick		16	—		a				1
Scheibe 2,0 dick		16	—		1				
Kolben		17	—	1					
Sprengring	B16 DIN 7993-Zn	18*	810 542 006 4	1					1
Schieber		19	—	1					
Blende		20	—	1					
Druckfeder		21*	—	1					1
Druckstück		22	—	1					
O-Ring 12x2		23*	897 070 070 4	1					1
Sicherungsring	22x1 DIN 472	24*	—	1					1
Kolben		25	—	1					
Scheibe 0,2 dick		26	—	a					2
Scheibe 0,5 dick		26	—	a					1
Scheibe 1,0 dick		26	—	a					
Kugelpfanne		27	895 230 050 4	1					
Führung		28	—	1					
Nutring 20x28x4		29*	897 150 080 4	1					1
O-Ring 57,2x3		30*	897 080 450 4	1					1
Dichtring	A18x22 DIN 7603-Al	31*	—		1	2			2
Verschlußschraube		32	—		1	2			
Druckfeder		33*	—	1					1
Schieber		34	—	1					
Verschlußschraube		35	—	1					
Spannhülse	2x8 DIN 1481	36	—	1					
Scheibe		37	—	3					

**WABCO**

Änderungen bleiben vorbehalten  
 The right of amendment is reserved