

Einkreis - Bremsverstärker

462 001

Air over hydraulic servo unit (single circuit)

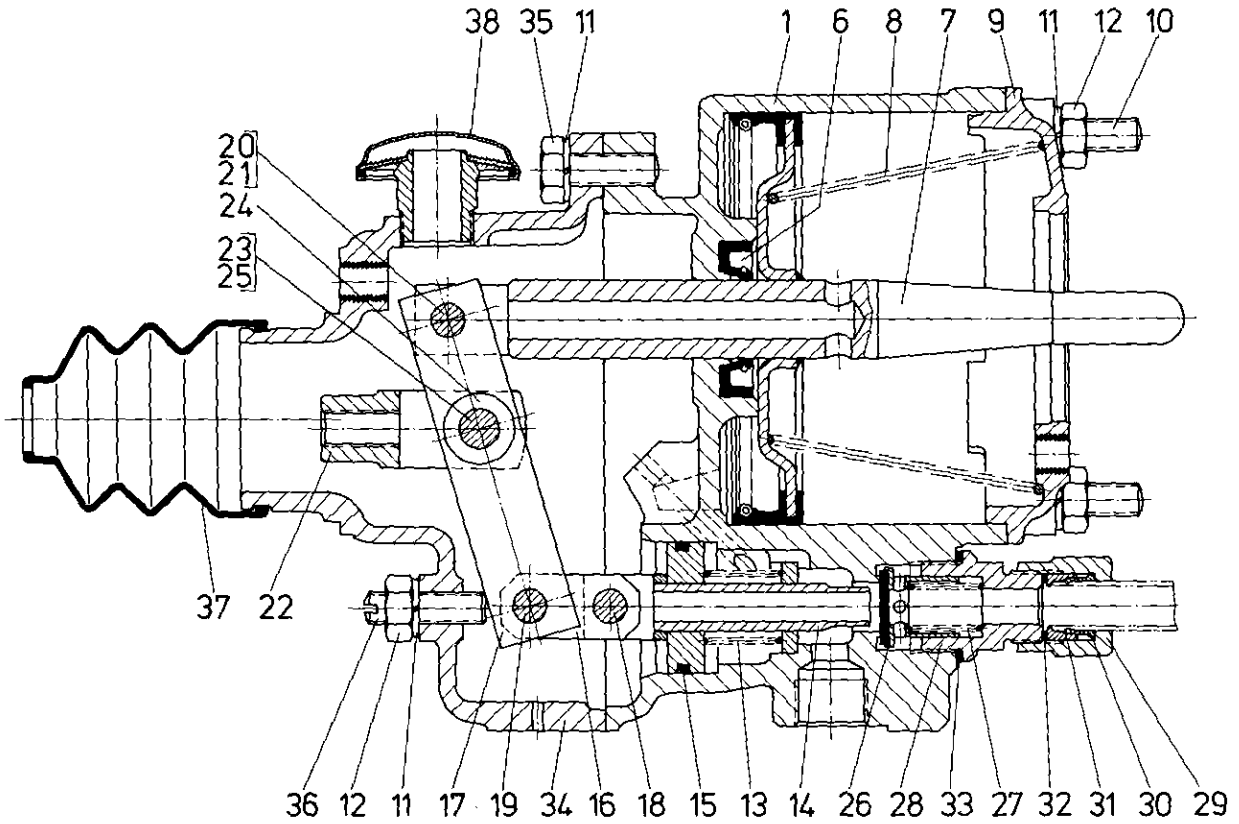

a Zu verwenden nach Bedarf.
 a To be used as required as occasion demands.
 b Wahlweise zu verwenden. (...) Teil nicht gezeichnet.
 b Application by choice. (...) Part not shown.

*** Teil ist nicht im Rep.-Satz enthalten.
 Es ist gesondert zu bestellen.
 *** This part is not included in the repair kit
 and is to be ordered separately.

* Bei Reparaturen sollten diese Teile ersetzt werden.
 * At repairs these parts should be replaced.
 ** Hierzu siehe Ersatzteilblatt unter dieser Geräteummer.
 ** See spare parts list with this part number.

Benennung name of part	Position ref. no.	Bestellnummer part number	für alle Abwandlgn. for all variations	Stückzahl je Abwandlg. quantity per variation					Reparaturatz repair kit
				000	001	004	005	007	
EINKREIS-BREMSVERSTÄRKER		462 001 ... 0							
Reparaturatz		—							
Zylinder	1	462 001 010 2		1					
Zylinder	1	462 001 011 2			1				
Zylinder	1	462 001 013 2				1			
Zylinder	1	462 001 014 2					1		
Zylinder	1	462 001 016 2						1	
Verschlußschraube M 22 x 1,5	(2)	893 010 020 4		1			1		
Verschlußschraube M 12 x 1,5	(3)	893 010 030 4	1						
Dichtring A 22x27 DIN 7603-Vf	(4)*	811 401 079 4		1			1		
Dichtring A 12x16 DIN 7603-Vf	(5)*	811 401 033 4	1						
Radialdichtring BA 24x47x10	6*	897 200 180 4	1						
Kolben	7*	462 001 620 2		1	1	1			
Kolben	7*	462 001 622 2					1	1	
Kegelfeder	8	896 050 160 4	1						
Deckel	9	462.001 650 2		1	1	1			
Deckel	9	462 001 652 2					1	1	
Sechskantschraube M 10x55 DIN 933-8.8-Zn	10	810 126 088 4	4						
Federring 10	11*	810 420 007 4	8						
Sechskantmutter M10 DIN 934-8-Zn	12	810 304 022 4	5						
Druckfeder	13*	896 010 850 4	1						

WABCO

462 001 910 3 Ausgabe 04.88

Einkreis-Bremsverstärker

Air over hydraulic servo unit (single circuit)

462 001

Benennung name of part	Position ref. no.	Bestellnummer part number	für alle Abwandlgn. for all variations	Stückzahl je Abwandlg. quantity per variation					Reparatursatz repair kit
				000	001	004	005	007	
EINKREIS-BREMSVERSTÄRKER		462 001 ... 0							
Reparatursatz		—							
Kolben	14	462 001 623 2	1						
O-Ring 34,2x3	15*	897 080 050 4	1						
Hebel	16	—	2						
Hebel	17	—	1						
Bolzen 10f8x40x33 DIN 1433-St 60-2K-Zn	18*	810 601 049 4	1						
Bolzen 10f8x30x22 DIN 1433-St 60-2K-Zn	19*	810 601 043 4	1						
Bolzen 10f8x35x25 DIN 1433-St 60-2K-Zn	20*	810 601 047 4	1						
Splint 3x15 DIN 94-St-Zn	21*	810 511 020 4	6						
Gabelkopf G 12x24 DIN 71752-St50 K	22*	810 612 007 4	1						
Bolzen 12f8x40x29 DIN 1433-St 60-2K-Zn	23*	810 601 076 4	1						
Scheibe	24	895 100 650 4	2						
Splint 4x20 DIN 94	(25)*	810 511 033 4	2						
Ventil	26*	899 500 024 2	2						
Druckfeder	27*	896 011 360 4	1						
Kappe	28	898 200 092 4		1					
Doppelstutzen	28	893 100 531 4			1	1		1	
Doppelstutzen	28	893 100 532 4					1		
Überwurfmutter	29	893 070 060 4			1	1		1	
Schlüpftring	30	893 050 030 4			1	1		1	
Druckring	31	893 030 010 4			1	1		1	
Dichtring	32*	897 042 640 4			1	1		1	
Dichtring A 28x34 DIN 7603-Vf	33*	811 401 102 4	1						
Gehäuse	34	—	1						
Sechskantschraube M 10x28 DIN 933-8.8-Zn	35	—	3						
Gewindestift M 10x35 DIN 551-Zn	36	—	1						
Faltenbalg	37*	897 750 160 4		1	1		1	1	
Faltenbalg	37*	897 753 580 4				1			
EntlüftungsfILTER	38	432 700 000 0	1						

a Zu verwenden nach Bedarf.
a To be used as required as occasion demands.
b Wahlweise zu verwenden. (...) Teil nicht gezeichnet.
b Application by choice. (...) Part not shown.

*** Teil ist nicht im Rep.-Satz enthalten.
Es ist gesondert zu bestellen.
*** This part is not included in the repair kit
and is to be ordered separately.

Bei Reparaturen sollten diese Teile ersetzt werden.
At repairs these parts should be replaced.
Hierzu siehe Ersatzteilblatt unter dieser Geräteummer.
See spare parts list with this part number.

WABCO

Änderungen bleiben vorbehalten
The right of amendment is reserved