

# Motorwagen-Bremsventil

461 302

Brake valve

\* Bei Reparaturen sollten diese Teile ersetzt werden.  
 \* At repairs these parts should be replaced.  
 \*\* Hierzu siehe Ersatzteilblatt unter dieser Geräteummer.  
 \*\* See spare parts list with this part number.  
 \*\*\* Teil ist nicht im Rep.-Satz enthalten.  
 Es ist gesondert zu bestellen.  
 \*\*\* This part is not included in the repair kit  
 and is to be ordered separately.  
 a Zu verwenden nach Bedarf.  
 a To be used as required as occasion demands.  
 b Wahlweise zu verwenden.  
 (...) Teil nicht gezeichnet.  
 (...) Part not shown.  
 Application by choice.

Benennung name of part	Position ref. no.	Bestellnummer part number	für alle Abwandlgn. for all variations	Stückzahl je Abwandlg. quantity per variation					Reparatursatz repair kit
				130	140				
MOTORWAGEN-BREMSVENTIL		461 302 . . . 0		130	140				
Reparatursatz		461 302 000 2		x	x				000
Kolben, vollst. Ventil	12. . . 17	461 302 624 2	2						1
Druckfeder	13*	—	2						
Scheibe	14	896 025 671 4	2						
Druckstück	15	895 106 490 4	a						
Sicherungsring 40x1,75 DIN 472	16*	—	2						1
O-Ring 39,2x3	17*	—	2						1
Deckel	18*	—	2						1
Fußbetätigung, vollst.	19	461 302 650 4	2						
Fußbetätigung, vollst.	20. . . 42	461 302 792 2		1					
Trägerplatte	20. . . 42	461 302 793 2			1				
Trägerplatte	20	—		1					
Sechskantschraube M 8 x 60 DIN 933-8.8-Zn	20	—			1				
Sechskantschraube M 8 x 50 DIN 933-8.8-Zn	21	—	1						
Kegelfeder	22	—	1						
Sechskantmutter M8 DIN 934-8-Zn	23	896 051 090 4			1				
Druckring	24	—	2						
Schutzhülle	25	461 302 382 4			1				
Sprengtring 30 DIN 9045-Zn	26*	897 751 100 4			1				
Scheibe	27*	810 522 011 4			1				
Hebel, vollst.	28	—			1				
Buchse	29. . . 31	461 302 713 2	2						
Nadelhülse HK 1212	30	—	2						
Druckbolzen	31*	895 320 050 4	2						
Pedal	32	461 302 152			1				
Bolzen	33	461 302 114	1						
Scheibe	34	—	1						
Sicherungsring 12x1 DIN 471	35	—	2						
Druckbolzen	36*	—	2						
Buchse	37	—	2						
Bolzen	38	—	4						
Sicherungsring 10x1 DIN 471	39	—	2						
Bolzen 12f8x110x98 DIN 1433-St60-2K-Zn	40*	—	4						
Splint 4x20 DIN 94-St-Zn	41	—	1						
Schutzhülle	42*	—	2						
Zylinderschraube M 6x18 DIN 6912-8.8-Zn	43* (44)	897 750 170 4	2						
Federring 6	(45)*	—	8						

**WABCO**

Änderungen bleiben vorbehalten  
The right of amendment is reserved

**G 2**

# Motorwagen-Bremsventil

461 302

Brake valve

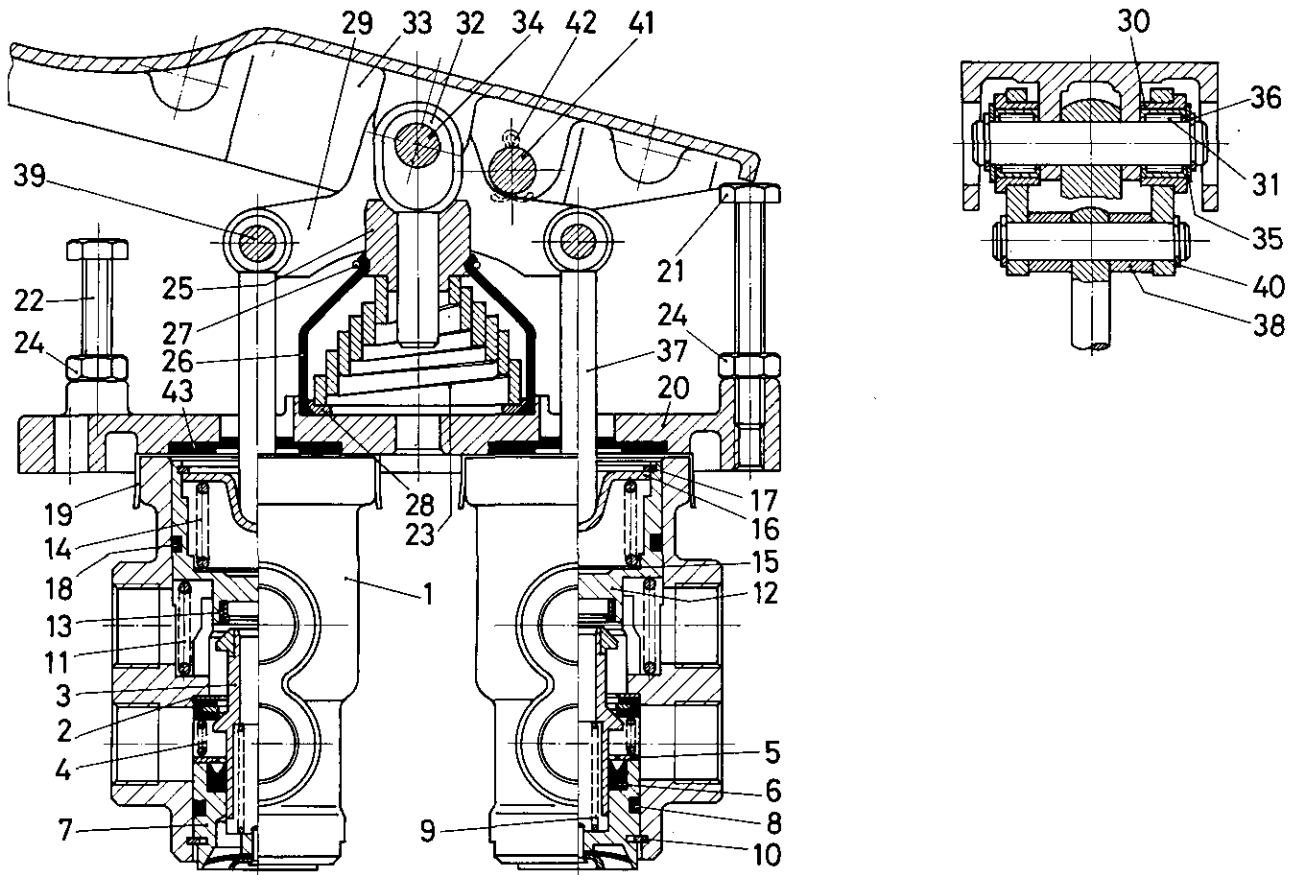

a Zu verwenden nach Bedarf.  
 a To be used as required as occasion demands.  
 b Wahlweise zu verwenden. (...) Teil nicht gezeichnet.  
 b Application by choice. (...) Part not shown.

\*\*\* Teil ist nicht im Rep.-Satz enthalten.  
 Es ist gesondert zu bestellen.  
 \*\*\* This part is not included in the repair kit  
 and is to be ordered separately.

\* Bei Reparaturen sollten diese Teile ersetzt werden.  
 \* At repairs these parts should be replaced.  
 \*\* Hierzu siehe Ersatzteilblatt unter dieser Geräteummer.  
 \*\* See spare parts list with this part number.

Benennung name of part	Position ref. no.	Bestellnummer part number	für alle Abwandlgn. for all variations	Stückzahl je Abwandlg. quantity per variation				Reparatursatz repair kit
				130	140			
MOTORWAGEN-BREMSVENTIL		461 302 ... 0		130	140			
Reparatursatz		461 302 000 2		x	x			000
Belüftungsventil, vollst.	1, . . 19	461 302 523 2	2					
Gehäuse	1		2					
Dichtung	2*		a					3
Ventil	3*		2					1
Druckfeder	4	896 018 670 4	2					
Scheibe	5*		2					1
Nutring 16x26x7	6*		2					1
Führungsstück	7	461 302 150 2	2					
O-Ring 26,2x3	8*		2					1
Druckfeder	9*		2					1
Sicherungsring	10*		2					1
Druckfeder	11	896 018 630 4	2					

**WABCO**

461 302 911 3 Ausgabe 10.82

G 1