

Fußbetätigung

Treadle with mounting plate

433 801

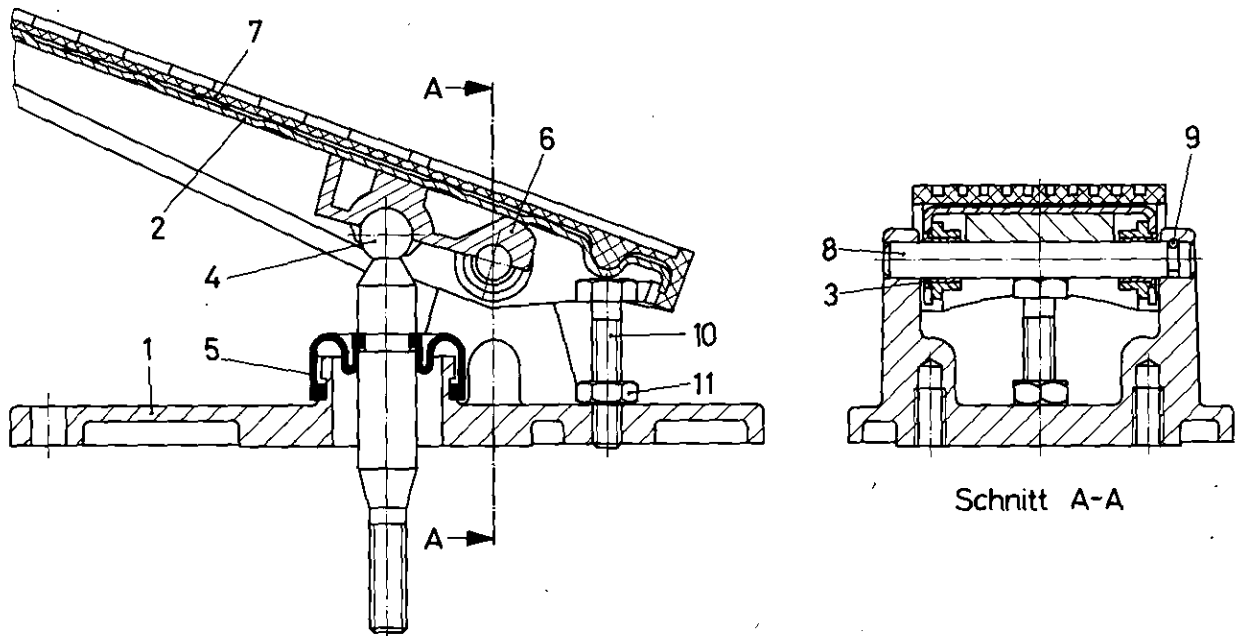

Schnitt A-A

a Zu verwenden nach Bedarf.
 a To be used as required as occasion demands.
 b Wahlweise zu verwenden. (...) Teil nicht gezeichnet.
 b Application by choice. (...) Part not shown.

*** Teil ist nicht im Rep.-Satz enthalten.
 Es ist gesondert zu bestellen.
 *** This part is not included in the repair kit
 and is to be ordered separately.

* Bei Reparaturen sollten diese Teile ersetzt werden.
 * At repairs these parts should be replaced.
 ** Hierzu siehe Ersatzteilblatt unter dieser Geräteummer.
 ** See spare parts list with this part number.

Benennung name of part	Position ref. no.	Bestellnummer part number	für alle Abwandlgn. for all variations	Stückzahl je Abwandlg. quantity per variation					Reparaturatz repair kit
				049					
FUSSBETÄTIGUNG		433 801 ... 0		049					
Trägerplatte	1	461 908 109 4		1					
Trittplatte	2	461 314 712 2		1					
Buchse	3	899 760 260 4		2					
Druckbolzen	4	433 801 759 4		1					
Schutzkappe	5*	897 752 240 4		1					
Druckstück	6	433 801 380 4		1					
Pedalüberzug	7*	897 730 022 4		1					
Bolzen	8	—		1					
Spannhülse 2,5 x 24 DIN 1481	9	—		1					
Sechskantschraube M 8 x 40 DIN 933-8.8-Zn	10	—		1					
Sechskantmutter M8 DIN 934-8-Zn	11	—		1					

Änderungen bleiben vorbehalten
 The right of amendment is reserved

WABCO

433 801 912 3 Ausgabe 03.85