

Bremse mit Belag

Nummern 40 175 080 oder 40 175 081
(linke oder rechte Bremse)

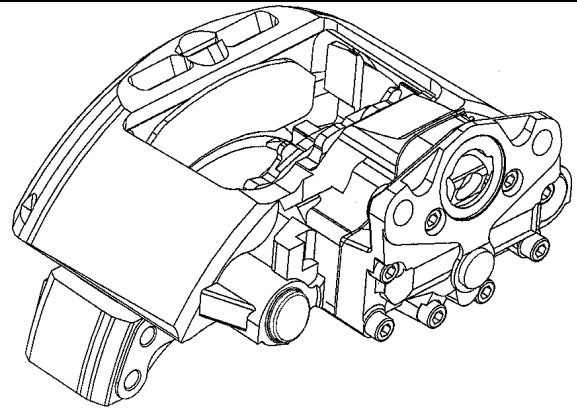

Austauschbremse ohne Belag

Nummern 40 175 049 oder 40 175 050
(linke oder rechte Bremse)

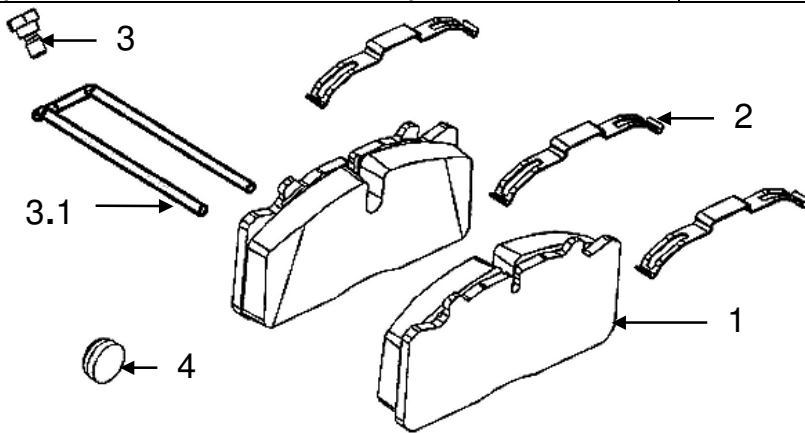

Reparatursatz Beläge

Nummer 12 999 782 (achsweise ausgelegt)

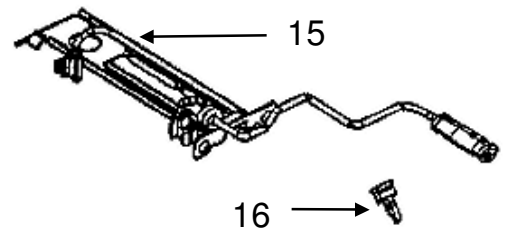

Verschleißanzeige 12 480 021;

Clip 17 853 023;

(achsweise ausgelegt)

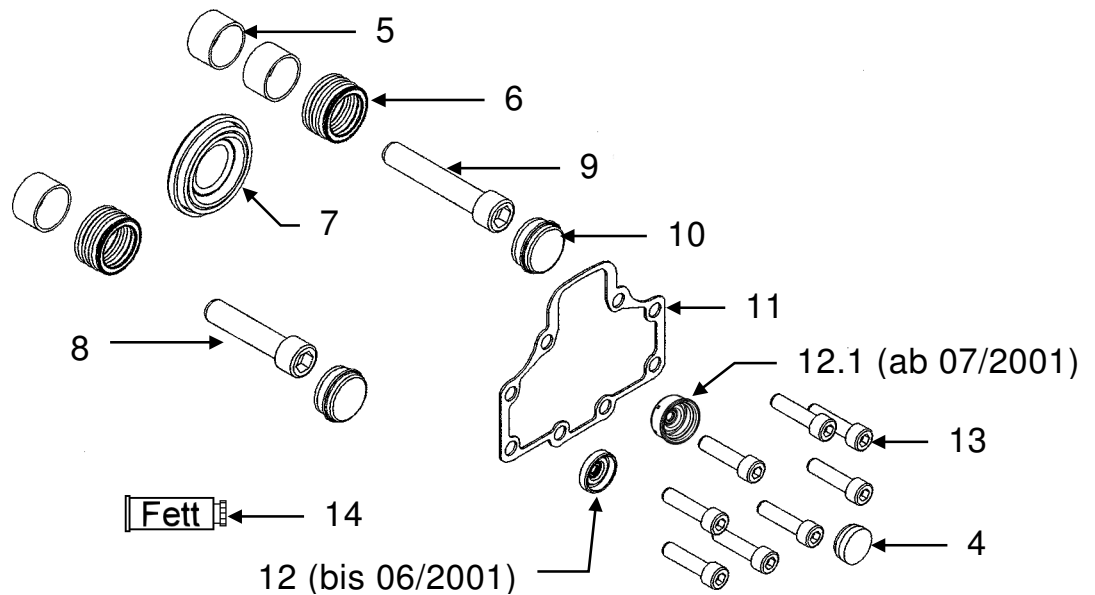

Reparatursatz Dichtungen

Nummer 12 999 580 (pro Bremse)

Ersatzteilliste/Spare parts list/Liste pièces de rechange
Bildtafel/Picture/Planche
Ersatz für/Replacement for/Rechange

Nr. 40 175 080/081
B 1751-1
Nr.



Bremsen-/Brake-/Frein-Type PAN 17

Datum/date 05.02.2002

Pos. Nr.	Benennung	Nummer Number Nr. Repère	Stück/Bremse Qty./Brake Nbr. de pièce par frein	Designation	Désignation	Bemerkung Comment Observation
	Bremse Bremse	40 175 080 40 175 081		brake brake	frein frein	
	Reparaturatz Beläge bestehend aus:	12 999 782	1	repair set brake lining consisting of:	pochette de rép. de garniture de frein se compose de:	Austausch muß achsweise erfolgen
1	Bremsbelagträger mit Belag		4	brake pad	patin	
2	Niederhaltefeder		6	pad hold down spring	bush	
3	Schraube		2	screw	vis	
3.1	Bügel		2	strap plate	fourchette	
4	Verschlußstopfen		2	rubber plug	bouchon de fermeture	
15	Verschleißanzeige	12 480 021	1	wear indicator	rattrapage d'ussure	
16	Clip	17 853 023	1	clip	clip	
	Reparaturatz Dichtungen bestehend aus:	12 999 580	1	repair set seals consisting of:	pochette de rép. des joints se compose de:	pro Bremse
4	Verschlußstopfen		1	rubber plug	bouchon de fermeture	
5	Buchse		4	bush	douille	
6	Schutzkappe		2	boot	capuchon de protection	
7	Schutzkappe		1	boot	capuchon de protection	
8	Zylinderschraube		1	fillister socket head screw	vis à tête cylindrique	
9	Zylinderschraube		1	fillister socket head screw	vis à tête cylindrique	
10	Deckel		2	cover	couvercel	
11	Flachdichtung		1	flat seal	plat joint	
12	Schutzkappe		1	boot	capuchon de protection	
12.1	Schutzkappe		1	boot	capuchon de protection	
13	Zylinderschraube		8	fillister socket head screw	vis à tête cylindrique	
14	Tube Fett		1	tube of grease	tube de graisse	
	Austauschbremse	40 175 049	1	exchange brake	échange frein	ohne Beläge !
	Austauschbremse (Ohne Beläge)	40 175 050	1	exchange brake (without lining)	échange frein (sans patin)	ohne Beläge !

Bitte beachten Sie:

Der Austausch von Bremsbelagträgern muß immer pro Achse erfolgen!

Please note:

When replacing a brake, all brake linings on that axle must be changed!

Remarques:

Lors du remplacement d'un étrier, il faut remplacer les plaquettes de l'ensemble de l'essieu concerné!